

BAJAJ 200NS UG2

ÖNSÖZ

Bajaj marka motosiklet seçiminiz için sizi kutluyoruz. Bajaj kullanıcıları arasına hoş geldiniz.

Her türlü trafik koşulunda güvenli kullanım için motosikletinizi tanıyor olmanız çok büyük önem taşımaktadır. Bajaj marka motosikletinizi kullanmadan önce kullanma kılavuzunu dikkatlice okuyunuz. Burada motosikletinizi nasıl kullanacağınız, teknik özelliklerinden nasıl faydalanacağınız konusunda önemli bilgiler yer almaktadır. Ayrıca motosikletinizin güvenilirliği ve emniyetinin yanı sıra gerekli bakım bilgilerini de içermektedir. Her bölümün sonunda belirtilmiş olan uyarıların sizin ve aracınız için çok önemli hususlar olduğunu ve mutlaka uymanız gerektiğini belirtmek isteriz.

Bu kılavuzda bulunan tüm bilgiler, çizimler, fotoğraflar, teknik değerler ve spesifikasyonlar, basım tarihinde mevcut olan en yeni ürün bilgilerine dayanmaktadır. İyileştirmeler ve diğer değişiklikler nedeni ile bu kılavuzda bazı uyumsuzluklar olabilir. Bajaj, herhangi bir zamanda değişiklik hakkını saklı tutmaktadır.

Motosikletiniz ile ilgili herhangi bir sorunuz olduğunda, yetkili Bajaj servislerimiz bunları yanıtlamak ve size gerekli yardım ve desteği sunmaktan mutluluk duyacaktır.

Motosikletinizi zevkle kullanacağınızı umarak, bütün yolculuklarınızın güvenli bir şekilde geçmesini temenni ediyoruz.

Bajaj Auto Limited

ÖNEMLİ**MOTOSİKLETİN RODAJ BİLGİLERİ**

Motosikletin ömrü için ilk 1.000km (600 mil) çok önemlidir. Bu esnada uygun rodaj işlemi, yeni motosikletinizden maksimum ömür ve performans elde etmenize yardımcı olacaktır.

Uygun rodaj işlemi, hareketli yüzeylerin birbirlerini yağlamalarını ve yumuşak bir şekilde kavramalarını sağlar.

Motosikletin güvenilirliği ve performansı özel bakıma ve rodaj işlemi sırasındaki kullanıma bağlıdır. Özellikle, motor parçalarının aşırı ısınmaya maruz bırakılabilecek şekilde kullanılmamaya dikkat ediniz.

Rodaj tavsiyeleri için Motor Alıştırma bölümüne bakın.

UYARI/DİKKAT/NOT

Lütfen bu kılavuzu dikkatlice okuyun ve talimatları yerine getiriniz. Özel bilgileri vurgulamak için (UYARI), (DİKKAT) ve (NOT) gibi kelimeler kullanılmıştır.

UYARI

Kullanıcının güvenliği söz konusudur. Bu bilgilerin göz ardı edilmesi kullanıcının zarar görmesine neden olabilir.

DİKKAT

Bu talimatlar, aracın hasar görmesini önlemek için takip edilmesi gereken özel işlemleri veya önlemleri belirtir.

NOT

Bu, bakımı kolaylaştırmak veya önemli talimatları daha açık hale getirmek için özel bilgileri sunar.

UYARI

Gürültü Kontrol Sistemi (Susturucu Grubu)
KANUNA AYKIRI BİR ŞEKİLDE GÜRÜLTÜ KONTROL SİSTEMİNİ
DEĞİŞTİRMEK YASAKTIR.

Araç sahiplerinin kanunen aşağıdaki maddelerin yasaklanmış olabileceğini bilmesi gerekir.

- (a) Son kullanıcıya satılmadan veya teslim edilmeden veya kullanım esnasında yeni bir araçta yer alan herhangi bir parçanın veya elemanın bakım, onarım veya yenilenme amaçlarının dışında herhangi bir kişi tarafından çıkarılması veya çalışmaz hale getirilmesi.
- (b) Aracın bu tür bir alet veya parçanın çıkarılması veya çalışmaz hale getirilmesi halinde kullanılması.

BAKIM

Bu motosikletin egzoz sistemi periyodik bakım gerektirmez. Motor üretici talimatlarına göre ayarlanmalı ve buji iyi durumda tutulmalıdır. Motorun, hasarlı buji ile çalıştırılması katalizörün ve gürültü kontrol sisteminin ciddi hasar görmesine neden olur.

TÜKETİCİ BİLGİLERİ**MOTOSİKLET KULLANICILARI İÇİN GÜVENLİ SÜRÜŞ TAVSİYELRİ**

Motosiklet kullanımı oldukça eğlenceli ve heyecanlı bir spordur. Motosiklet kullanımı, kullanıcı ve yolcu güvenliği için bazı ekstra önlemlerin alınmasını da gerektirir. Bu önlemler şunlardır.

UYARI

- Motosikletin ilk kullanımından önce özelliklerini tanımak, güvenlik ve bakım gereksinimlerini öğrenmek için bu kullanım kılavuzunu dikkatlice okuyunuz. Sürücüyle ilgili tüm talimatları, gereksinimleri ve uyarıları gözden geçiriniz. Kullanım kılavuzunu, selenin altındaki kullanım kılavuzu muhafaza bölümünde saklayınız.
- Motosikletin ilk kullanımından önce, bütün kumandaların yerlerini bildiğinizden ve motosikletin düzgün kullanımını öğrendiğinizden emin olunuz.
- Motosikletin ilk kullanımı için, sürücünün kumandalarının çalışma şekillerini ve çalışma, kullanma özelliklerini öğrenmek üzere düz ve açık bir alanda sürüş yapınız.

UYARI

- Her kullanımdan önce, sürücünün günlük kontrolleri yapması gereklidir. Kontrol edilecek maddeler bu kullanma kılavuzunun SÜRÜŞ ÖNCESİ KONTROL kısmında listelenmiştir.
- Trafik kurallarına, trafik işaret ve işaretçilerini uyunuz.
- Aşırı hız yapmayınız ürünün ve durumunuzun elverdiği en uygun hızla gidiniz.
- Sürücü kask, koruyucu gözlük ve koruyucu giysiler (eldiven, deri veya kalın kumaş pantolon, uzun kollu gömlek veya ceket, çizme) giymelidir.
- Yağmurlu havada fren mesafesi normalin iki katına çıkacağından özel dikkat gösteriniz.
- Motosiklet üzerinde sadece iki kişi yolculuk yapabilir. Motosiklet, sadece üzerinde iki kişi yolculuk yapabilecek şekilde tasarlanmıştır.
- Alkol ve uyuşturucu etkisi altındaki birisinin motosikletli kullanmaması gerekir. Aksi takdirde motosiklet hasar görebilir veya kullanım özellikleri değişebilir.
- Periyodik bakım işlemleri yetkili Bajaj servisi tarafından yapılmalıdır.
- Motosikleti naklederken, taşımadan önce, yakıt deposundaki yakıtı boşaltın.
- Motosikletin yanında bulunan insanları hareketli parçalara yaklaşmamaları veya hareketli parçalara ya da motor ve egzoz sistemi gibi sıcak alanlara dokunmamaları konusunda uyarın.
- Ürün üzerinde herhangi bir değişiklik yapmayın. Değişiklikler motosikletin güvenliğini olumsuz etkileyebilir veya kullanımını yasalara aykırı hale getirebilir.

UYARI

Motosikletinizi akü beslemeli ateşleme sistemi ile çalıştırınız. Akü beslemeli ateşleme ile çalıştırma dışından kullanılan yöntemler elektrik sistemine zarar verebilir. Daima akü yardımıyla motosikleti çalıştırın.

UYARI

- Motoru kapalı alanlarda veya havalandırmanın yetersiz olduğu yerlerde çalıştırmayın. Egzoz dumanı, renksiz ve kokusuz karbon monoksit gazı içerdiği için zehirlenmelere sebep olabilir.
- Kesinlikle motosikleti, kısa süreli bile olsa çalışır durumda bırakmayın.

UYARI

Motosikleti kullanırken, sürücü her iki ayağını da ayak basakları üstüne koymalıdır. Aksi takdirde motosikletin kontrol yeteneği kaybolarak istenmeyen olayların yaşanmasına sebebiyet verebilir.

UYARI

Kullanım sırasında daima her iki elinizi gidonların üzerinde tutun. Ellerinizi gidonlardan çekilmesi motosikletin kontrolünün kaybedilmesine neden olur.

UYARI

Ön tekerleğin kalkmasını önlemek için daima gazı kademeli olarak açın. Bu uyarılara uymamanız, kontrolün kaybedilmesine neden olabilir.

DİKKAT**UZUN SÜRELİ MUHAFAZA SIRASINDA**

1. Depoya yeterli miktarda yakıt veya koruyucu madde ile doldurun.
2. Aküyü motosikletten ayırın.

DİKKAT

Kullanırken, kontak anahtarını "OFF" (kapalı) konumuna getirmeyin.

KASK TAKINIZ**DİKKAT**

Motosiklet güvenliği kaliteli bir kask ile başlar. Meydana gelen çoğu ciddi yaralanmalardan birisi baş yaralanmalarıdır. DAİMA uygun bir kask takın. Ayrıca uygun bir koruyucu gözlük de takmalısınız.

SÜRÜŞ KİYAFETİ**DİKKAT**

Bol kıyafetler motosikletin kullanımını zorlaştırabilir ve tehlikeli kılabilir. Motosikleti kullanırken, kaliteli sürüş kıyafeti seçin.

SÜRÜŞ ÖNCESİ KONTROL**UYARI**

Bu kılavuzun "SÜRÜŞ ÖNCESİ KONTROL" kısmındaki talimatları iyice okuyun. Kullanıcının ve yolcunun güvenliği için bütün güvenlik kontrollerini yapmayı unutmayın.

MOTOSİKLETİ TANIYIN**UYARI**

Sürüş beceriniz ve mekanik bilginiz, güvenli sürüşün temelini oluşturur. Motosikleti ve kumandalarını iyice öğreninceye kadar trafiğin olmadığı bir yerde pratik yapmanızı tavsiye ederiz. Pratiğin mükemmel sürüşü gerçekleştirdiğini unutmayın.

SINIRLARINIZI BİLİN**UYARI**

Daima motosikleti kendi beceri sınırları kapsamında sürün. Bu sınırları bilmek ve bunu aşmamak kazalardan kaçınmanıza yardım edecektir.

KÖTÜ HAVA KOŞULLARINDA ÇOK DİKKATLİ OLUN**DİKKAT**

Kötü havalarda (özellikle yağmurlu havalarda) aşırı dikkatli olun. Yağmurlu havalarda frenleme mesafesi iki katına çıkar. Kaygan olacağından dolayı boyalı yüzeylerden, kanalizasyon kapaklarından ve yağlı görünen alanlardan uzak durun. Demir yolu geçişlerinde ve metal ızgara ve köprüler üzerinde aşırı dikkatli olun. Yolun durumu ile ilgili endişeniz varsa yavaşlayın!

AKSESUAR MONTAJI VE EMNİYET ÖNLEMLERİ İÇİN TAVSİYELER

Bajaj sahipleri için çok sayıda aksesuar mevcuttur. Bajaj ürünlerine takılan aksesuarlardan doğabilecek uygunsuzluk ve/veya problemlerden kullanıcı sorumludur.

İlave elektrikli aksesuarlar, mevcut elektrik sisteminin hasar görmesine neden olabilir. Aşırı yüklenmeler, motosikletin kullanımı sırasındaki elektrik gücü kaybından dolayı kablo demetinin hasar görmesine veya tehlikeli durumlara neden olabilir.

UYARI

Aracın yetkili olmayanlar tarafından bazı parçalarının değiştirilmesi güvenliği olumsuz yönde etkilemektedir. Mevzuatlarda belirtilen güvenlik ve trafik kurallarına uyulmalıdır. Yetkisiz kişilerce ve uygun olmayan değişiklikler nedeniyle oluşan uygunsuzluklardan üretici hiçbir şekilde sorumlu değildir.

YÜKLEME

Motosiklet üzerinde bir yük taşıırken, yükü mümkün olduğu kadar yere ve motosiklete yakın tutun. Yanlış yüklenen bir yük, yüksek ağırlık merkezi yaratır ve bu durum çok tehlikeli olup motosikletin kullanımını zorlaştırır. “Yükün” ebadı da aerodinamiği ve motosikletin kullanımını etkileyebilir. Yükü motosikletin sol ve sağ tarafına eşit şekilde dağıtın ve güvenli bir şekilde sabitleyin.

MAKSİMUM YÜKLEME KAPASİTELERİ

Arka taşıyıcı : 3 kg
Maksimum yükleme kapasitesi : 308 kg
Maksimum yükleme kapasitesine sürücü, yolcu, yakıt, yük, ekstra takılan aksesuar dahildir.

UYARI

Yukarıda belirtilen maksimum yükleme kapasitelerini geçmeyiniz. Aksi takdirde ürününüzde fazla yüklemekten dolayı oluşacak hasarlardan üretici hiçbir şekilde sorumlu değildir.

İÇİNDEKİLER

0. GENEL UYARI ve TAVSİYELER	I-VII
1. SERİ NUMARASININ YERİ	1
2. YAKIT VE YAĞ TAVSİYELERİ
YAKIT	2
MOTOR YAĞI	2
3. ANA PARÇALAR	3
4. KUMANDA DÜĞMELERİ
KONTAK	4
GÖSTERGE PANELİ	5
SOL KUMANDA PANELİ	13
SAĞ KUMANDA PANELİ	14
VİTES, MARŞ, FREN PEDALI	15
YAN SEHPA	16
LASTİKLER	11
5. YAKIT VE YAĞ İKMALİ
YAKIT	17
MOTOR YAĞI	18
ANTİFİRİZ	18
6. SÜRÜŞ TAVSİYELERİ
MOTORUN ÇALIŞTIRILMASI	19
SÜRÜŞE BAŞLAMA	20
DURDURMA VE PARK ETME	21
EKONOMİK SÜRÜŞ VE ÇEVRE BİLGİSİ	22
7. RODAJ (MOTOR ALIŞTIRMA)	23
8. SÜRÜŞ ÖNCESİ KONTROL	25
9. PERİYODİK BAKIM	26
10. KONTROL ve BAKIM	29
11. TEMİZLEME ve DEPOLAMA	36
12. TEKNİK ÖZELLİKLER	45

SERİ NUMARASININ YERİ**Şase ve motor numarası**

Şase ve/veya motor seri numaraları, motosikletin tescil kaydı için kullanılır. Ayrıca yedek parça siparişi sırasında veya özel servis bilgileri hakkında yardımcı olur.

İleride yararlanmak için bu numaraları aşağıdaki boşluklara yazın.

Şase Numarası:

Motor Numarası:

Motor numarası sol şanzıman kutusu üzerine, vites değiştirme pedalının altına yazılmıştır.

Şase numarası şase direksiyon(sağ) borusu üzerine yazılmıştır.

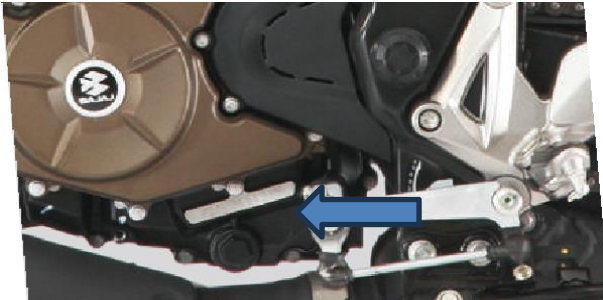
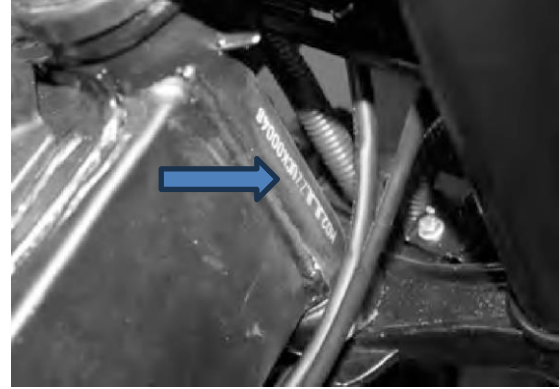

YAKIT VE MOTOR YAĞI TAVSİYESİ

YAKIT

95 oktan değerli veya daha yüksek kurşunsuz benzin kullanınız.
Kurşunsuz benzin bujinin ve egzoz parçalarının ömrünü uzatır.

UYARI

Yakıtın dökülmesi boyalı yüzeylere zarar verebilir. Yakıt doldururken dökmemeye dikkat edin. Dökülen yakıtı hemen temizleyin.

DİKKAT

- Yakıt doldururken, daima motoru durdurun ve kontak anahtarını " OFF " (kapalı) konumuna çevirin. Kesinlikle ateş, kıvılcım ve ısı kaynaklarının yakınında yakıt doldurmayın.
- Yakıt deposunu aşırı doldurmayın.

MOTOR YAĞI

Motor yağı motor performansı ve ömrü için hayati önem taşımaktadır. Kaliteli yağ kullanmanız motor performansı ve ömrünü uzatacaktır.

Tavsiye edilen motor yağı özellikleri

Sınıflandırma Sistemi	Derece	Açıklama
API	SL	SL ve üzeri
SAE	20W/50	

SAE 20W50 motor yağı yoksa aşağıdaki tabloya göre alternatif bir yağ seçin.

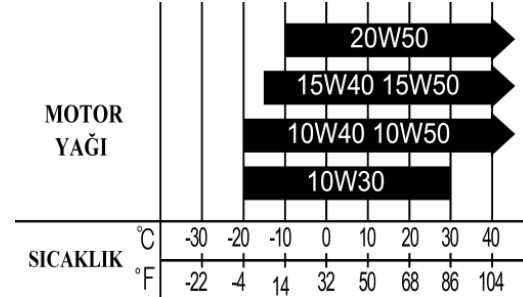

Yüksek kaliteli dört zamanlı bir motor yağının kullanılması motosikletin kullanım ömrünü uzatacaktır.

*Putoline motor yağı kullanmanızı önermekteyiz. *

UYARI

- Teknik şartlara uygun olmayan yağ kullanmayın. Motor hasar görebilir.
- Yağ deposunu doldururken, depoya toz girmesine izin vermeyin.
- Dökülen yağı temizleyin.
- Doldurma kapağının üstüne herhangi bir şey koymayın. Bu, yağın beslenmesini engelleyebilir ve motorun hasar görmesine neden olabilir.

ANA PARÇALAR

KUMANDA DÜĞMELERİ KONTAK

Kontağın 3 konumu vardır:



“OFF” konumu 

Bu konumda, tüm elektrik devreleri kapalıdır.

“ON” konumu 

Bu konumda, elektrik devresi açık, marş devresi kapalıdır. Marş düğmesine basılarak çalıştırılabilir. Ama anahtar çıkarılamaz.

“LOCK” konumu

Direksiyonun kilitlendiği konumdur. Direksiyonu sola sonuna kadar çevirin anahtar aşağı doğru itin ve kilit konumuna getirin ve anahtar çıkarın. Bu durumda devre kesilmiş, direksiyon kilitlenmiştir.

UYARI

Aracınızın direksiyonunu kilitlemeden önce aracınızı ana sehpa üzerine aldığınızdan emin olun. Direksiyon kilitliken aracı hareket ettirmeyin yoksa balans ayarını bozarsınız.

GÖSTERGE PANELİ

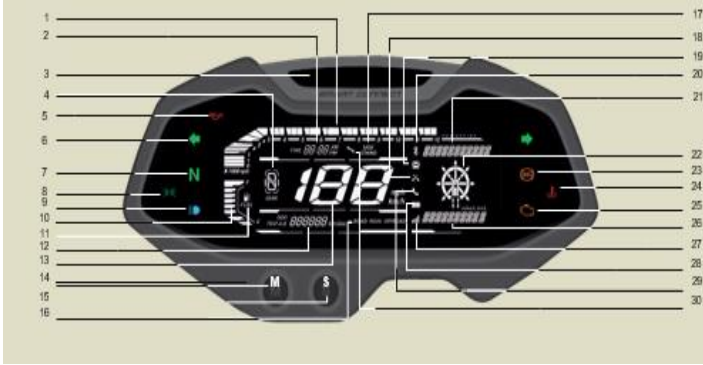

Hız göstergesi Kontak anahtarı “Açık” konumunda ve Motor Durdurma Anahtarı “Açık” konumunda çalışacaktır.

1. **Devir Göstergesi (Tachometer Dial):** Motor devrini (rpm) gösterir.
2. **Dijital Saat:** Zamanı saat ve dakika formatında (HH:MM, AM/PM) gösterir.
3. **Çoklu Bilgi Işığı (Multi Information Light):** Sürücüyü aşağıda belirtilen çeşitli bildirimleri iletir:
 - Kırmızı Işık:** Çoklu bilgi ekranında uyarı mesajları olduğunda yanar.
 - Mavi Işık:** Bluetooth eşleşmeye hazır olduğunda yanar.
 - Yeşil Işık:** Gelen çağrı bildirimi veya çağrı alındığında yanar.
 - Kırmızı + Yeşil Işık:** Kırmızı ve Yeşil ışık senkronize şekilde

aynı anda yanar ve devir çubuğu (rpm bar) 9000 devri aştığında yanıp söner.

4. **Vites Göstergesi (Gear Indication):** Vites pozisyonunu 1'den 5'e kadar gösterir. Araç boş viteste (N) olduğunda “N” gösterilir.
5. **Düşük Yağ Basıncı Göstergesi (Low Oil Pressure Indicator):** Motor yağı basıncı düşük olduğunda yanar.
6. **Sinyal Lambası Göstergesi (Turn Signal Indicator):** Sinyal düğmesi Sol (LH) veya Sağ (RH) konumuna itildiğinde ilgili sinyal göstergesi yanıp söner.
7. **Boş Vites Göstergesi (Neutral Indicator):** Şanzıman boş vitesteyken (N), bu gösterge yanar.
8. **Pozisyon Lambası Göstergesi (Position Lamp Indicator):** Pozisyon lambasının açık olduğunu gösterir.
9. **Uzun Far Göstergesi (High Beam Indicator):** Farlar açık ve uzun far seçili olduğunda veya selektör yapıldığında yanar.
10. **Yakıt Seviyesi Göstergesi (Fuel Level Indicator):** Depodaki mevcut yakıt seviyesini gösterir.
11. **Düşük Yakıt Seviyesi Göstergesi (Low Fuel Level Indicator):** Yakıt seviyesi düşük olduğunda (1 çubuk veya daha az), bu gösterge yanıp söner.
12. **Kilometre Sayacı / Yol Sayacı (Odometer/Tripmeter):**
 - Kilometre Sayacı (Odometer):** Araçla kat edilen toplam mesafeyi gösterir. Sıfırlanamaz.

- **Yol Sayacı (Trip A & Trip B):** Sıfırlandığından itibaren alınan mesafeyi gösterir.
13. **Hız Göstergesi (Speedometer):** Araç hızını dijital olarak km/s cinsinden gösterir.
14. **Mod Düğmesi (Mode Button):** ODO, Trip A, Trip B, DTE (Kalan Mesafe), servis hatırlatıcı ve saat ayarı gibi farklı modlar arasında geçiş yapmak için kullanılır.
15. **Ayar Düğmesi (Set Button):** Trip A, AFE A, Trip B, AFE B, saat ayarı ve servis hatırlatıcısı sıfırlamak için kullanılır.
16. **Sürüş Modları (Ride Modes):** ABS ve EMS sürüş modları, her bir modda optimize edilmiş ABS müdahalesi sağlar:
- **Road (Yol)**
 - **Rain (Yağmur)**
 - **Off-Road (Arazi)**
Sürüş Modu Seçimi Çoklu Bilgi Ekranı'ndan yapılır.

Ana menüde, kontrol düğmesi LH üzerindeki yukarı/aşağı tuşlarını kullanarak Araç Bilgisi (Vehicle Info) seçeneğini seçin ve ardından Ayar Düğmesine (Set Button) 1 saniyeden kısa süreyle basarak Araç Bilgisi ekranına girin.
Araç Bilgisi (Vehicle Info) bölümü 3 alt bölümden oluşur:

17. **Yan Ayak (Side Stand) Göstergesi:** Yan ayak açık konumdayken ekranda gösterilir.

Yan Ayak Durumu (Side Stand Condition):	Gear Position (Vites Pozisyonu):	Remark (Not):
Down: Yan ayak aşağıda (açık).	Engine in Neutral Gear Position (Motor Boş Vitesteyken)	Motor, Self-Start (Elektrikli Marş) veya Kick Start (Ayak Marşı) ile çalıştırılabilir.
	Motor çalışır durumdayken, Debriyaj Kolu (Clutch Lever) sıkılarak vites 'N' (Boş) konumundan 1. Vitese geçirilebilir.	Yan ayak (Side Stand) açıkken veya güvenlik koşulları sağlanmadığında motor otomatik olarak duracaktır.
Down: Yan ayak aşağıda (açık).	Engine in Gear Position (Motor Vites Konumunda):	Motor, Yan Ayak (Side Stand) açıkken veya Debriyaj (Clutch) kolu sıkılmadan çalıştırılmaz.

18. **Gelen Arama Uyarısı (Missed Call Alert):**
Eğer akıllı telefonunuz, araç göstergesi ile **Bluetooth** üzerinden eşleşmişse, **gösterge panelinde** gelen arama uyarıları ıgörüntülenir.
19. **Mesaj Uyarısı (Message Alert):**
Eğer akıllı telefonunuz, aracınızın gösterge paneli ile **Bluetooth** üzerinden eşleşmişse, **gösterge panelinde** gelen tüm mesaj uyarıları görüntülenir. Gelen mesaj uyarısı simgesi 6 saniye boyunca yanıp söner. 6 saniye sonra, mesaj uyarısı simgesi sabit olarak **"AÇIK"** konumdagösterilir.
Eğer kontak anahtarı **"KAPALI"** konumuna getirilip tekrar **"AÇIK"** yapılırsa, metin mesajı uyarısı kaybolur ve yeni bir mesaj alınana kadar gösterilmez.
20. **Bluetooth İkonu Gösterge Panelinde (Bluetooth Icon onInstrumentCluster):**
Bu ikon, akıllı telefonunuzun aracınızla eşleşme durumunu gösterir.
Kontak anahtarı **"AÇIK"** konumuna getirildiğinde, Bluetooth ikonu 10 saniye boyunca yanıp söner. Ardından Bluetooth ikonu kaybolur, ancak arka planda eşleşmek için aktif kalır.
Bluetooth ikonu sabit durumda ise, telefonunuz aracınızla eşleşmiştir.
21. **Üst Çoklu Bilgi Ekranı (Top Multi Information Display):**
Aşağıdaki bilgileri gösterir:
- Uyarılar
- Adım Adım dönüş detayları (Turn by Turn)
22. **Adım Adım Dönüş Navigasyonu (Turn by Turn - TBT) Navigasyon Ekranı:**
LCD ekran, navigasyon için adım adım dönüş segmentlerine sahiptir. Varsayılan olarak navigasyon

"KAPALI" durumdadır. Navigasyonu kullanabilmek için, akıllı telefonunuzun aracınızın gösterge paneli ile **Bluetooth** üzerinden eşleşmiş olması gerekir.
Varsayılan: **KAPALI** Navigasyonu, **"Bajaj Ride Connect"** uygulamasından varış noktasını girerek **"AÇIK"** hale getirilebilir. Dönüşe bağlı olarak, ilgili segmentler açılır ve diğer segmentler kapanır.

Üst ve Alt Çoklu Bilgi Ekranı (Top & Bottom Multi Information Display)
aşağıdaki bilgileri gösterecektir, **TBT navigasyonu** kullanırken:

- **"NO GPS"**: Akıllı telefonun GPS sinyali mevcut değilse gösterilir.
- **"REROUTING"**: Uygulama yeniden rota oluşturuyorsa gösterilir.
- **"DESTINATION"** üst ekranda ve **"REACHED"** alt ekranda, araç hedef konuma ulaştığında görüntülenir.
- Alt çoklu bilgi ekranı, **"ETA"** (Tahmini Varış Zamanı) ve **"ETD"** (Tahmini Kalkış Zamanı) arasında geçiş yapacaktır.
- Üst çoklu bilgi ekranı, ileride bir dönüş varsa **"TURN-XXXX"** (Dönüş- XXXX), araç düz gitmesi gerekiyorsa **"XXXX"** (Düz Gidin), ve bir U dönüşü varsa **"UTURN-XXXX"** (U Dönüşü- XXXX) gösterecektir.

Not: Harita, yalnızca 7 yıl boyunca kullanılabilir.

23. ABS Göstergesi (ABS Indicator) ():

Kontak anahtarı **"AÇIK"** konumdayken, ABS göstergesi yanar. Araç hızı 5 km/s üzerine çıktığında ABS göstergesi söner. Ancak, araç hareket halindeyken bu gösterge yanarsa, ABS sisteminde bir sorun olduğu anlamına gelir.

24. Soğutma Sıvısı Sıcaklık Göstergesi (Coolant Temperature Indicator):

Eğer motor soğutma sıvısı sıcaklığı 110°C'yi aşarsa, bu gösterge yanar.

25. Arıza Göstergesi (Malfunction Indicator) ():

Yakıt Enjeksiyon (FI) sistemine ait bileşenlerde herhangi bir anormallik tespit edilirse, arıza göstergesi yanar.

26. Alt Çoklu Bilgi Ekranı (Bottom Multi Information Display): Çeşitli bilgileri gösterir, bunlar arasında Anlık Yakıt Tüketimi (IFE), Tahmini Menzil (DTE), Ortalama Yakıt Tüketimi (AFE) - Trip A veya Trip B, Gelen Arayanın Adı/Telefon Numarası, Tahmini Varış Zamanı (ETA), Tahmini Yolculuk Mesafesi (ETD) gibi bilgiler bulunur.

27. Akıllı Telefon Şebeke Sinyali (Smartphone Network Range):Akıllı telefonunuz Bluetooth ile gösterge paneline bağlandığında, şebeke sinyal seviyesi gösterge panelinde görüntülenir.

28. Akıllı Telefon Pil Seviyesi (Smartphone Battery Level):
Eğer akıllı telefonunuz Bluetooth ile gösterge paneline bağlanmışsa, telefonun pil seviyesi gösterge panelinde görüntülenir.

29. Gelen Çağrı Uyarısı (Incoming Call Alert):
Eğer akıllı telefonunuz Bluetooth ile gösterge paneline bağlıysa, gelen çağrı olduğunda bu simge yanıp söner ve çağrı kabul edildiğinde sabit olarak yanar.
Çağrı geldiğinde arama yapan kişinin adı veya telefon numarası, çoklu bilgi ekranında görüntülenir.
Kontrol düğmesi (LH) üzerindeki Çağrı Düğmesi ile çağrı kabul edilebilir veya reddedilebilir.

30. Servis Hatırlatma (Service Reminder) (🔧):
Anahtar (Wrench) simgesi, kilometre sayacı (ODO) ayarlanan kilometreye ulaştığında yanar. Bu, motosikletin periyodik bakıma girmesi gerektiğini gösterir.

31. Gösterge Paneli Otomatik Parlaklık Ayarı (Instrument Cluster Automatic Brightness Adjustment): Gösterge paneli, far anahtarının konumuna bağlı olarak parlaklık seviyesini otomatik olarak ayarlar.

Not:

Kontakt anahtarı “AÇIK” konumuna getirildikten sonra, aşağıdaki göstergeler motor çalıştırılana kadar yanmaya devam eder:

- Arıza Göstergesi (Malfunction Indicator)
- Düşük Yağ Basıncı Göstergesi (Low Oil Pressure Indicator)
- ABS Göstergesi (ABS Indicator)
- Soğutma Sıvısı Sıcaklık Göstergesi (Coolant Temperature Indicator)

Talimatlar:

Eğer aşağıdaki göstergeler araç hareket halindeyken yanarsa, en yakın BAL yetkili servisine giderek araç kontrol ve onarım işlemlerini yaptırın:

- Soğutma Sıvısı Sıcaklık Göstergesi (Coolant Temperature Indicator)
- Arıza Göstergesi (Malfunction Indicator)
- Düşük Yağ Basıncı Göstergesi (Low Oil Pressure Indicator)
- ABS Göstergesi (ABS Indicator)

GÖSTERGE PANELİ DETAYLARI - AFE A, TRIP A & AFE B, TRIP B**Koşul:**

Kontak anahtarı "AÇIK" konumunda ve Mod düğmesine basılmadığında, dijital gösterge panelinde aşağıdaki bilgiler görüntülenecektir:

- 1. Kilometre Sayacı (ODO - Odometer):**
 - Aracın toplam kat ettiği mesafeyi gösterir.
- 2. Anlık Yakıt Tüketimi (IFE - Instantaneous Fuel Economy):**
 - Belirli bir anda yakıt tüketimini km/L cinsinden gösterir.
 - Değer yalnızca araç hızı ve motor devri sıfırdan büyük olduğunda görüntülenir.
 - Eğer araç hızı 0 km/h ise, IFE "-- km/L" olarak görüntülenir.

Not:

IFE (Anlık Yakıt Tüketimi), AFE (Ortalama Yakıt Tüketimi) ve DTE (Tahmini Menzil) değerleri yalnızca gösterge amaçlıdır ve sürüş tarzına, yol koşullarına bağlı olarak değişiklik gösterebilir.

AFE A ve TRIP A Ayarlama Prosedürü:

1. Kontak Anahtarı "AÇIK" Konumda Olmalıdır.
2. Mod Düğmesine 1 Saniyeden Daha Kısa Süre Basılmalıdır.
 - TRIP A modu seçilir.
 - TRIP A modunda, AFE A (Ortalama Yakıt Tüketimi A) görüntülenir.

1. TRIP A:

- TRIP metre, TRIP A modunda aracın kat ettiği toplam mesafeyi gösterir.
- TRIP A sıfırlandığında, Ortalama Yakıt Tüketimi (AFE A) de sıfırlanır.

2. AFE A (Ortalama Yakıt Tüketimi A):

- TRIP A modunda, aracın ortalama yakıt tüketimini km/L cinsinden gösterir.



AFE B ve TRIP B Ayarlama Prosedürü:

1. **Kontak Anahtarı "AÇIK" Konumda Olmalıdır.**
2. **Mod Düğmesine 1 Saniyeden Daha Kısa Süre Basılmalıdır.**
 - TRIP B modu seçilir.
 - TRIP B modunda, AFE B (Ortalama Yakıt Tüketimi B) görüntülenir.

Not:

- **AFE (Ortalama Yakıt Tüketimi)** her 60 saniyede bir güncellenir.
- **AFE**, ilgili **TRIP A** veya **TRIP B** sıfırlandığında ya da akü bağlantısı kesildiğinde sıfırlanır.

GÖSTERGE PANELİ DETAYLARI - DTE & TRIP

DTE Distance to Empty):

- DTE, aracın mevcut yakıt tüketimi ve yakıt seviyesine göre tahmini olarak kat edebileceği mesafeyi gösterir.
- DTE hesaplaması, TRIP'ten bağımsızdır ve son 25 km'lik mesafe için AFE'ye dayanır.
- DTE'nin maksimum değeri 990 km'dir. Gösterge paneli, değerleri 10 km'lik katlarla gösterir.

Notlar:

IFE ve DTE, "Alt çoklu bilgi ekranı" üzerinde görüntülenir. IFE görüntülediğinde, Set düğmesine 3 saniyeden fazla basıldığında, DTE, IFE yerine gösterilecektir.

TRIP Ayarı:

Set düğmesine 3 saniyeden fazla basıldığında, TRIP A veya TRIP B modunda, ilgili AFE ve mesafe sıfırlanır ancak DTE daha önceki değeri göstermeye devam eder.

Not:

999.9 km'lik maksimum değer tamamlandıktan sonra, seçilen trip ekranı donacak ve otomatik olarak sıfırlanmayacaktır. Ancak, gösterge paneli AFE değerini hesaplamaya ve göstermeye devam edecektir.

Not:

Yakıt seviyesi göstergesini göz ardı ederek araç sürülürse ve Yakıt Tankı sembolü (🛢️) yanıp sönmeye başlarsa, DTE değeri '---' km olarak gösterilecektir.

Benzin Dolumu Sırasında:

1 Litre veya daha fazla benzin doldurulduğunda, DTE, yeniden hesaplanan yakıt miktarına göre hesaplanacaktır.
1 Litre'den az benzin doldurulduğunda ise, DTE değerinde bir değişiklik olmayacaktır.

GÖSTERGE PANELİ AYARLARI

**Trip Metre Sıfırlama:**

- Mod ve Set düğmeleri, ODO, TRIP A veya TRIP B'yi seçmek ve sıfırlamak için kullanılır.
- Mod düğmesi ile farklı modlar arasında geçiş yapılabilir, Set düğmesi ile seçilen trip metre sıfırlanabilir.

Mod düğmesine 1 saniyeden daha kısa süreyle basıldığında, Mod şu şekilde değişir: "ODO / TRIP A / TRIP B".

Set düğmesine 3 saniyeden fazla basıldığında, seçilen TRIP A veya TRIP B sıfırlanır. Diğer TRIP modu güncellemeye devam eder.

Saat Resetleme:

Dijital saat, saati ve dakikayı iki nokta (':') ile ayırarak HH ve MM formatında gösterir. Bu 12 saatlik bir saattir.

Saat ayarlarına girmek için:

- Mode düğmesine basın, ardından "ENTER SETTINGS" → "SET-CLOCK" seçeneğine gidin ve Mode ve SET düğmelerine 3 saniyeden fazla basın.

Mode ve Set düğmesine birlikte 3 saniyeden fazla basın.	Saat (HH) rakamları yanıp sarmaya başlar.
Mode düğmesine 1 saniyeden daha kısa süreyle basın.	Saat rakamları artar.
Set düğmesine 1 saniyeden daha kısa süreyle basın.	Saat değeri kaydedildikten sonra dakika (MM) rakamları yanıp sarmaya başlar.
Mode düğmesine 1 saniyeden daha kısa süreyle basın.	Dakika rakamları artar.
Set düğmesine 1 saniyeden daha kısa süreyle basın.	Dakika değeri kaydedilir. AM & PM yanıp sarmaya başlar.
Mode düğmesine 1 saniye boyunca basın.	AM/PM seçilir.
Mode ve Set düğmelerine 3 saniyeden fazla basın.	Tüm yanıp sarmalar durur ve saat, seçilen HH:MM AM/PM değerini gösterir
Saat ayar modu seçildiğinde ve 5 saniye boyunca işlem yapılmazsa, ayar tamamlanmaz.	Otomatik çıkış: Eğer motor çalıştırılır veya araç devir hızı (rpm) verilirse, sistem saat ayar modundan çıkacak ve ayarlanan değer kaydedilmeyecektir.

BAJAJ RIDE CONNECT

Bajaj Ride Connect Uygulaması:

Bajaj Ride Connect Uygulaması, gösterge paneli ile bluetooth bağlantısına dayalıdır. Bu uygulama, araç yönetimi, servis randevusu, belge saklama gibi bir dizi özellik sunar. Pulsar ile sorunsuz bluetooth bağlantısı sayesinde, uygulama her kayıtlı kullanıcıya kişiselleştirilmiş ve rahat bir sürüş deneyimi sağlar.

Uygulamanın Ana Özellikleri:

Bluetooth: Uygulama aracılığıyla araçla bağlantı kurulduğunda, kullanıcı aşağıdaki bluetooth özelliklerine erişebilir: a. Arama Kabul Etme/ Reddetme: Kontrol anahtarı LH üzerindeki Mode butonu ile. b. Akıllı telefon batarya seviyesi. c. Akıllı telefon ağ menzili. d. Gelen arama bildirimi. e. Mesaj bildirimi.

Servis: Yakındaki BAL yetkili servisi konumunu bulma.

Belge Saklama: Sigorta belgeleri ve kayıt sertifikaları gibi önemli araçla ilgili belgeler güvenli bir şekilde uygulama içinde saklanabilir, gerektiğinde kolay erişim sağlar.

Hatırlatıcılar: Kullanıcılar, araç bakımı, servis programları, sigorta yenilemeleri ve diğer önemli görevler için hatırlatıcılar ayarlayabilir.

Uygulamanın İndirilmesi:

Bajaj Ride Connect uygulaması, Google Play Store (Android için) veya Apple Store (iOS için) üzerinden indirilebilir.

“Bajaj Ride Connect” uygulamasını Google Play Store/ Apple Store'dan indirin.

- Uygulamada “Sign up” (Kaydol) seçeneğine tıklayarak, bayi tarafından verilen şifreli parolanız ile kaydınızı yapın.
- Kişisel bilgilerinizi girin (ad ve soyad).
- Araç VIN numaranızı girin
- Uygulamada kaydolun.
- Şifrenizi girin.
- Uygulamaya giriş yapın.
- “Bajaj Ride Connect” uygulaması çalışmaya hazır.

Bluetooth Bağlantısı:

- Araç, "Bajaj Ride Connect" uygulaması aracılığıyla akıllı telefonunuzu Pulsar aracınızın gösterge paneli ile eşleştirmenizi sağlayan bluetooth bağlantısı özelliği ile donatılmıştır.
- Kontak anahtarını ve kill switch'i "ON" konumuna getirin.
- Akıllı telefonunuzda "Bajaj Ride Connect" uygulamasına giriş yapın.
- İlk eşleştirme için, uygulamanın şu erişim izinlerine izin verin:
 - a. Cihazınızda GPS etkin değilse, cihazın konumunu kullanma.
 - b. Telefonunuzun arama geçmişine erişim.
 - c. Mesaj göndermek ve görmek.
 - d. Bildirimlere erişim.

SOL KUMANDA PANELİ



A. Arama Butonu: Arama butonu, aramayı kabul etmek veya reddetmek için kullanılır.

- Aramayı Kabul Etme: Arama butonuna 1 saniyeden kısa süreyle basın.
- Aramayı Reddetme: Arama butonuna 3 saniyeden uzun süreyle basın.

B. Sinyal Anahtarı: Sinyal kolu sola veya sağa çevrildiğinde, ilgili sinyal lambası yanmaya başlar. Yanmayı durdurmak için kolu itip bırakın.

C. Korna Butonu (📢): Butona basarak korna çalınır.

D. Geçiş Anahtarı: Bu anahtar, Far uzun/kısa/Geçiş ışığı açmak için kullanılır.

Karşıdan gelen araçlara, sollama yaparken sinyal vermek için kullanılır.

Far açıkken, bu anahtar ile uzun veya kısa ışık seçilebilir. Uzun ışık seçildiğinde, hız göstergesi panelinde uzun ışık göstergesi yanar.

☰○ : High Beam

☷○ : Low beam

SAĞ KUMANDA PANELİ



MARŞ DÜĞMESİ



Motoru çalıştırmak için kullanılan düğmedir. Düğmeye basıldığında motorun ateşlemesi gerçekleşecektir.

Kontak anahtarı "ON" (açık) konumunda iken marş düğmesine basarak motoru çalıştırın.

UYARI

Marş düğmesine bir defada 5 saniyeden fazla basmayınız. Bu durum kablo demetini ve marş motorunu çok fazla ısıtır. Motor birden fazla denemeden sonra çalışmadıysa yakıt durumunu ve ateşleme sistemini kontrol ediniz.

USBŞARJI



GAZ KOLU

Motor hızı (devri), gaz kolunun konumu tarafından kontrol edilir. Motor hızını artırmak için kolu kendinize doğru çevirir. Motor hızını düşürmek için kolu arttırmanın tersine doğru çevirir.

UYARI

Frenleme sırasında, gaz kolunu tamamen bırakın.

MOTOR STOP ANAHTARI



Konumu: Sürüş sırasında düşme gibi tehlikeli durumlarda veya motor aniden durduğunda kullanılır. Ateşleme devresi kapatılır. Motor çalıştırılmaz.



Konumu: Motorun çalıştırılması gerektiğinde kullanılır. Ateşleme devresi açılır ve motor çalıştırılabilir.

Mobil Şarj Soketi, gösterge panelinin sol tarafındaki kapağın üzerine yerleştirilmiştir.

- Şarj soketi, yıkama sırasında veya yağmurda toz ve su girmesini önlemek için kapak ile korunmaktadır.
- Şarj soketi kullanılmadığında, şarj kapağının sokete sıkıca yerleştirildiğinden emin olun.
- Mobil şarj cihazı yalnızca motor çalışırken voltaj çıkışı sağlar.
- Müşteri, mobil şarj için uygun USB kablosu kullanmalıdır.

VİTES

Vites, normal çalışma hızı kapsamında motorun yumuşak çalışmasını sağlamak içindir. Dişli oranları motorun karakteristiklerine uygun olacak dikkatli bir şekilde seçilmiştir. Kullanıcı daima kullanım koşullara göre en uygun vitesi seçmelidir.

VİTES PEDALI

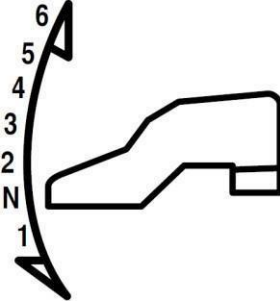

Vites değiştirme hız aralıkları

6. dan 5. Vitese	54 km/h
5. den 4. Vitese	45 km/h
4. den 3. Vitese	35 km/h
3.den 2. Vitese	25 km/h
2. den 1. Vitese	15 km/h

Bu araçta 6 vitesli bir şanzıman sistemi kullanılmıştır. Vitesi düzgün bir şekilde değiştirmek için, debriyaj kolunu çekin ve aynı anda gazı kapatarak vites pedalının çalışmasını sağlayın. Her bir vites seçişinizde, vites pedalı bir sonraki vites seçimi için normal konuma dönecektir.

Vites büyötmek için vites pedalını yukarı doğru kaldırın ve vites küçöltmek için ise pedalı aşağı doğru bastırın. Boş vites 1. vites ile 2. vites arasındır. Vitesi boş almak istediğinizde, pedalı 1. vites ile 2. vites arasında yarıya kadar bastırın veya kaldırın.

Her seferinde vitesi bir vitesten fazla büyötüp küçöltemezsiniz. Motosikleti 1. vitesten 2. vitese veya 2. vitesten düşük bir vitese alırken, boş vites konumu otomatik olarak atlayacaktır.

YAN SEHPA

Ayađı açın ve motosikleti yan sehpa üzerine yaslayın. Yan sehpa aracın kısa süreli parkı için kullanılmalıdır.

**UYARI**

Araç yan sehpa iken üzerine binmeyiniz, yük ve yükleme yapmayınız. Araç yan sehpa iken sürücü/yolcu binmesi, yük ve yükleme yapılması sehpanın ve şasenin zarar görmesine neden olabilir. Araç mutlak suretle yan sehpadan indirildikten sonra sürücü/yolcu binmeli veya yük/yükleme yapılmalıdır. Aksi takdirde oluşacak arıza ve hasarlar kullanıcı hatası olarak kabul edilecektir.

LASTİKLER

Bu modelimizde;

Ön teker 100/80-17

Arka teker 130/70-17

Standart lastikler kullanılmıştır. Standartın dışındaki bir lastiđin kullanımı sorunlara neden olabilir. Her zaman standart lastiklerin kullanılmasını tavsiye ediyoruz.

SOĐUTMA SIVISI

Alüminyum radyatörle uyumlu antifrizi %50 oranında damıtılmış (saf) suyla karıştırmak kullanınız.

UYARI

Sođutma sıvısı zehirleyicidir. Yutulması durumunda yutan kişiyi kusturmaya çalışınız. Acilen en yakın sađlık merkezine veya doktorunuza başvurunuz. Duman veya sıcak gazları içinize çekmemeye dikkat ediniz. Olası durumlarda bol temiz hava teneffüsü yapınız. Gözle temasında ise bol suyla yıkayarak doktorunuza başvurunuz.

Çocukların temasına izin vermeyiniz.

DİKKAT

Dökülen sođutma sıvısı boyalı yüzeylere zarar verebilir. Dolum yaparken dökmemeye özen gösteriniz. Dökülen sođutma sıvısını hemen siliniz.

SU KARIŐTIRILMASI

Yalnızca damıtılmış (saf) su kullanınız. Damıtılmış su dışındaki su, radyatörün paslanmasına ve çabuk tıkanmasına sebep olabilir.

YAKIT ve YAĞ İKMALİ YAKIT İKMALİ

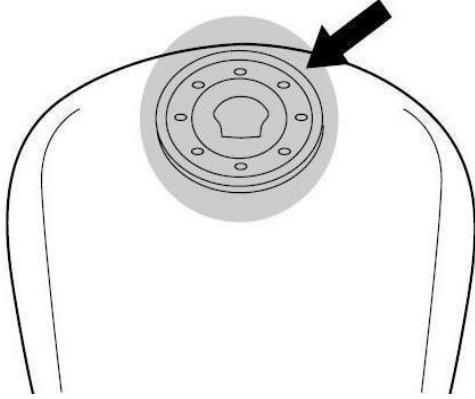

Yakıt deposu kapağını açmak için, kontak anahtarını depo kapağı kilidine yerleştirin ve saat yönünde çevirin. Anahtar üzerindeyken kapağı anahtarla yukarı kaldırın.

Yakıt deposu kapağını kapatmak için, kapak kilidindeki anahtarla kapağı aşağı doğru iyice itin ve kilitleyin.

UYARI

Yakıt deposunu aşırı doldurmayın. Yakıt seviyesi, doldurma boynunun altına ulaştığında yakıt doldurmayı kesin. Bu seviyeyi aşacak şekilde yakıt doldurursanız, motor ısısından veya güneş ışığından dolayı yakıt genleşerek taşabilir.

UYARI

Yakıt çok yanıcı ve zehirleyicidir. Motosikletinize yakıt doldururken her zaman aşağıdaki önlemleri alın.

- Kesinlikle yetişkin birisinin dışında, kimsenin motosiklete yakıt doldurmasına izin vermeyin.
- Yakıtı havalandırması iyi olan bir yerde doldurun.
- Motorun kapalı olduğundan emin olun ve sıcak motorun üzerine yakıtın dökülmesine izin vermeyin.
- Yakıt dolduran alanda sigara içmeyin ve etrafta ateş ve kıvılcımların olmadığından emin olun.
- Yakıtın uzun süreli olarak cildinize temas halinde olmasından kaçının ve yakıt buharını solumayın.
- Yakıt doldururken çocukları ve evcil hayvanları uzak tutun.

UYARI

Yakıt dökülmesi, taşması sebebiyle depo, depo kapağı ile aracın diğer aksamlarında meydana gelecek hasar ve zararlar kullanıcı hatası olarak kabul edilecektir

MOTOR YAĞI

Uzun motor ömrü, daha çok kaliteli yağın seçilmesine ve yağın periyodik olarak değiştirilmesine bağlıdır. Günlük yağ seviye kontrolü ve periyodik değiştirilmesi gerekli en önemli bakımdır.

MOTOR YAĞI SEVİYESİ KONTROLÜ

Motor yağ seviyesini kontrol etmek için aşağıdaki işlemleri takip edin.

1. Motoru çalıştırıp birkaç dakika rölantide çalıştırın.
2. Motoru durdurun ve 2-3 dakika bekleyin.
3. Motosikleti düz bir zeminde dik tutun ve seviye camından yağ seviyesine bakınız. Yağ seviyesinin üst sınır işareti ile alt sınır işareti arasında olup olmadığına bakın.
4. Gerektiğinde üst limit seviyesinin hemen altına gelecek şekilde önerilen yağ ile dolum yapın.



UYARI

Aracın yağsız çalıştırılması, aracınıza sayısız zararlar açar. Araç kullanılmadan önce tüm yağ kontrolleri kullanıcı tarafından yapılması zorunludur. Aracınızın yağsız çalıştırılmasından ve yağ eksiltmesinden dolayı meydana gelecek arıza ve hasarlar kullanıcı hatası olarak kabul edilecektir.

DİKKAT

Motor yağ seviyesi, seviye camı yanındaki "Düşük çizgi işaretinin altında ise kesinlikle motoru çalıştırmayın. Kesinlikle "Üst çizgi işaretini geçecek şekilde motor yağ doldurmayın. En uygun motor yağ seviyesi, seviye çubuğunun "Üst çizgi işaretinin hemen (yaklaşık 0,8 mm) altıdır. Çok fazla motor yağ doldurulması durumunda, motor gücünde düşüş meydana gelecektir. Çok fazla motor yağ doldurmamaya dikkat edin.

DİKKAT

Sadece tavsiye edilen "yakıt ve motor yağı" kullanın.

ANTİFİRİZ

Soğutma sıvısı, pas önleyici ve su pompası yağı işlevlerinin yanında antifriz görevini de yapmaktadır. Bu nedenle, bulunduğunuz yerdeki dış hava sıcaklığı donma noktasına inmesi bile soğutma sıvısı her zaman kullanılmalıdır. "Ethylene glycol – Etilen Glikol" içerikli soğutma sıvısı/antifriz kullanınız.

Gerekli Saf Su / Soğutma Sıvı Miktarı		
Solüsyon kapasitesi		1,0 Lt
%50	Saf Su	0,5 Lt
	Soğutma Sıvısı	0,5 Lt

Önerilen antifriz: Castrol Radicool

SÜRÜŞ TAVSİYELERİ MOTORU ÇALIŞTIRMA

Motoru çalıştırmak için öncelikle kontak anahtarını kontağa takınız. Anahtarın tam yerleştiğinden emin olunuz. Anahtarını "ON" konumuna (saat yönünde) çevirin. Motor stop anahtarını "ON" konumuna () alın. Marş düğmesine basarak motoru çalıştırın.

SOĞUK MOTORU ÇALIŞTIRMA

1. Ön / Arka fren kolunu sıkın.
2. Marş düğmesine basarak çalıştırın.
3. Gerektiğinde, gaz kolunu hafifçe açın.
4. Motor çalıştıktan sonra, ısınması için bir süre rölantide çalıştırın.

SICAK MOTORU ÇALIŞTIRMA

1. Ön / Arka fren kolunu sıkın.
2. Marş düğmesine basarak çalıştırın.
3. Gerektiğinde, gaz kolunu hafifçe açın.

UYARI

Motorun kapalı alanlarda veya garajda çalıştırılması tehlikelidir. Egzoz gazı zehirleyicidir. Böyle bir durumda renksiz ve kokusuz olan karbon monoksit zehirlenmesine maruz kalınabilir. Motosikleti açık havada veya havalandırması yeterli olan alanlarda çalıştırınız.

DİKKAT

Motosikleti sürmeden motorun uzun süre çalıştırılması aşırı ısınmasına sebep olabilir. Aşırı ısınması dâhili motor parçalarına zarar verip egzoz borusunun renginin solmasına neden olabilir. Böyle bir durumda hemen sürüşe başlayamıyorsanız motoru durdurun. Motorun boş çalışmasından dolayı oluşabilecek arıza ve hasarlar kullanıcı hatası kabul edilerek aracınızın garanti harici işlem görmesine neden olacaktır.

UYARI

Uygun olmayan biçimde motoru çalıştırmak çok tehlikelidir. Örneğin, motor çalıştırıldığında araç yan sehpa üzerinde durmuyorsa aracınız ileri doğru ani kalkış yapabilir. Bu yüzden motoru çalıştırmadan önce, aracınızı yan sehpa üzerine yerleştirdiğinizden emin olmalısınız. Motor çalıştıktan sonra yan sehpayı kaldırın.

DİKKAT

Kablo demeti ve marş motoru ısınacağından dolayı her seferinde 5 saniyeden fazla marşa basmayın. Birkaç denemeden sonra motor çalışmazsa, yakıt beslemesini ve ateşleme sistemini kontrol edin.

SÜRÜŞE BAŞLAMA

Debriyaj kolunu çekin ve kolu bir süre bu konumda tutun. Vites pedalını aşağı doğru iterek motosikleti birinci vitesine alın. Gaz kolunu kendinize doğru çevirin ve aynı anda debriyaj kolunu yavaşça ve yumuşak bir şekilde bırakın. Debriyaj kavradıkça motosiklet ileri doğru hareket etmeye başlayacaktır. Bir üst vitesine geçmek için yavaşça hızlanın, sonra gazı kapatın ve debriyaj kolunu aynı anda çekin. Sonraki vitesi seçmek için vites pedalını yukarı doğru kaldırın ve debriyaj kolunu çözüp gazı yeniden açın. Beşinci vitesine ulaşıncaya kadar aynı şekilde vitesleri seçebilirsiniz.

UYARI

Bu motosikletin aşırı hızlı kullanılması kontrolün kaybedilmesi riskini artırır. Bu durum, istenmeyen olayların yaşanmasına neden olabilir. Daima sürüş koşullarını dikkate alarak tecrübenizin sınırları kapsamında sürünüz.

UYARI

Kullanım sırasında ellerinizi gidonlardan ve ayaklarınızı ayaklıklardan çekmek oldukça tehlikelidir. Bir elinizi veya ayağınızı bile motosikletten çekerseniz, motosikleti kontrol etme kabiliyetiniz azalacaktır. Motosikleti, her zaman iki eliniz gidon üzerinde ve iki ayağınız ayaklıklar üzerinde olacak şekilde sürün.

UYARI

Uzun araçların geçişi sırasında, tünel çıkışlarına veya dağlık alanlarda meydana gelen ani yan rüzgârlar kontrolünüzü zorlaştırabilir. Hızınızı düşürün ve yan rüzgârlara karşı dikkatli olun.

DİKKAT

Motosiklet virajlar da motor yan yatmışken vites küçültme arka tekerin kaymasına ve kontrolün kaybolmasına neden olabilir. Viraja girmeden önce hızınızı düşürün ve vitesi küçültün.

UYARI

Sürüş halinde, kontak anahtarını" OFF" (kapalı) konumuna almayınız.

VİTESİN KULLANILMASI

Vites, normal çalışma hızı kapsamında motorun yumuşak çalışmasını sağlamak içindir. Dişli oranları motorun karakteristiklerine uygun olacak şekilde dikkatli bir şekilde seçilmiştir. Kullanıcı daima sürüş koşullarına göre en uygun vitesi seçmelidir.

DİKKAT

Motor devri yüksek iken vites küçültme;

- Yüksek motor devrinin frenlenmesinden dolayı arka tekerde kayma ve yol tutuşunda dengesizlik yaşanabilir.
- Devri karşılamayan vites motorun yıpranmasına ve hasar görmesine neden olur.

Vitesi küçültmeden önce hızınızı düşürün.

UYARI

Motor devrinin göstergede kırmızı alanda çalıştırılması motorun hasar görmesine neden olabilir. Asla motor devrinin kırmızı alanda çalışmasına izin vermeyin. Aksi halde meydana gelebilecek hasar ve zararlar kullanıcı hatası olarak kabul edilecektir.

YOKUŞTA KULLANIM

Dik yokuşları çıkarken motosiklet yavaşlayabilir ve çekişi düşebilir. Bu noktada, motorun tekrar normal güç kapsamında çalışması için vitesi küçültmelisiniz. Motosikletin çekişten düşmesini önlemek için vitesi hızlı değiştirin. Yokuş aşağı inerken, düşük bir vites seçilerek motor freninden yararlanılabilir. Ancak, motorun aşırı devir yapmamasına dikkat edin.

DURDURMA VE PARK ETME

Yüksek hız her zaman uzun fren mesafesi gerektirir. Önünüzdeki araç veya nesne ile aranızdaki mesafenin fren yapmak için yeterli olmasına dikkat ediniz. Yalnızca ön veya arka freni uygulamak, kaymanıza veya kontrolü kaybetmenize sebep olacağından çok tehlikelidir. Dönüş esnasında veya ıslak zeminde giderken fren sistemini dikkatli ve yumuşak kullanınız.

1. Gazı tamamen kapatmak için gaz kolunu kendinizden uzağa doğru çevirin.
2. Ön ve arka frenleri eşit şekilde ve aynı anda uygulayın.
3. Hız düştükçe vitesi küçültün.
4. Motosiklet durmadan hemen önce, debriyaj kolunu tutamağa doğru (çözme konumu) sıkarak vitesi boşa alın. Boş vites gösterge lambası gözlenerek boş vites konumu teyit edin.
5. Motosikleti devrilmeyecek şekilde sert ve düz bir zeminde park edin.
6. Anahtarı " OFF" (kapalı) konumuna, sonra " LOCK" (kilitli) konumuna çevirin.
7. Motor stop anahtarını "OFF" konumuna getirin.
8. Kontak anahtarını çıkarın.

DİKKAT

Deneyimsiz kullanıcılar ön fren den fazla yararlanmazlar. Bu da durma mesafesinin artmasına neden olabilir. Sadece ön veya arka frenin kullanılması kaymaya ve kontrol kaybına neden olabilir. Her iki fren eşit şekilde ve aynı anda uygulayın.

DİKKAT

Dönüş sırasında ani frenleme yapılması tekerin kaymasına ve kontrolün kaybedilmesine neden olabilir. Dönüş yapmadan önce fren uygulayınız.

DİKKAT

Islak, gevşek, bozuk veya diğer kaygan zeminlerde ani frenleme yapılması tekerin kaymasına ve kontrolün kaybedilmesine neden olabilir. Kaygan ve bozuk zeminlerde frene yavaşça ve dikkatlice basın.

DİKKAT

Öndeki aracın çok yakın takip edilmemesi gerekir. Araç hızı artıkça, durma mesafesi de buna paralel olarak artar. Öndeki araçla aranızda emniyetli bir durma mesafesi bulduğunuzdan emin olun.

DİKKAT

Sıcak egzozla temas yanmalara neden olabilir. Motor durdurulduktan sonra belli bir süre kadar egzoz, yanmalara neden olabilecek kadar sıcak olacaktır. Motosikleti, yayaların veya çocukların egzozla dokunmayacakları bir yere park edin.

EKONOMİK SÜRÜŞ ve ÇEVRE BİLGİSİ

Yakıt tüketimi, çevre kirliliği ve motosikletin fren ve lastiklerin yıpranması çeşitli etkilere bağlıdır. Şahsi sürüş tarzınız yüksek bir seviyede ekonomik yakıt tüketimi ve egzoz emisyonu ve ses emisyonu belirler. Rölantideki motorun çalışma sıcaklığına kadar ısınması uzun zaman alır. Hâlbuki ısıtma süresince, yıpranma seviyesi ve egzoz emisyonu oldukça yüksektir. Bundan dolayı motoru çalıştırdıktan sonra sürüşe başlamak daha iyidir.

İhtiyacımızdan fazla gazı açmayın, yıpranma seviyesi ve egzoz emisyon yanında yakıt tüketimini de azaltmak için aşırı devirli kullanmayın; mümkün olan devirde vites değiştirin ve gerekli noktaya gelmedikçe vites küçültmeyin (Vitesli ürünler için). Gereksiz hızlanmalar ve sert frenlemeler fazla yakıt tüketimine ve egzoz emisyonunun da artışa sebep olur.

Çeşitli sürüş şartları yakıt tüketimini etkiler. Aşağıda belirtilen şartların yakıt tüketimine olumsuz etkisi vardır;

- Aşırı trafik yoğunluğu, özellikle çok trafik ışığına sahip büyükşehirlerde,
- Kısa mesafeli sık kullanımlarda ve motor ısıtma sürelerinde,
- Toplu sürüşlerdeki düşük hızlarda ve yüksek devirli kullanımlarda,

Yakıt tüketimi ayrıca sizin kontrolünüzde olmayan direnç, zayıf yol durumu, tepeler ve kış şartlarında sürüş gibi durumlardan da etkilenir.

Ekonomik yakıt tüketimi için aşağıdaki kontrolleri uygulayınız.

- Planlı kontrolleri dikkatlice yapın. Bajaj servislerinde yapılan düzenli bakımlar sadece aracınızın çalışmasını düzeltmez, ayrıca ekonomik yakıt tüketimi, düşük çevre zararı ve uzun ömürlü olmasını sağlar.
- Her iki haftada bir lastik basınçlarını kontrol edin. Düşük lastik basıncı, dönme direncini arttırır. Bu da yakıt tüketimini, lastik yıpranmasını arttırır ve sürüş şartlarını etkiler.
- Motor yağ seviyesini düzenli olarak kontrol edin.

RODAJ (MOTOR ALIŞTIRMA)

Bu bölüm, motosikletinizden maksimum ömür ve performans elde etmek için uygun rodajın ne kadar önemli olduğunu açıklar. Aşağıdaki talimatlar, uygun rodaj işlemlerini açıklamaktadır. İlk 1000 km motor ömründe hayati öneme sahiptir. Bu döneme motor alıştırma dönemi denir. Yeni bir aracın uygun bir şekilde alışması performansını önemli derecede etkiler ve kullanım süresini uzatır. Aracınızın motorunu alıştırmak için aşağıda belirtilenlere dikkat ediniz.

- Motor hızını sık sık değiştirin ve aracınızı sabit bir hızda sürmekten kaçının. Parçaların alışmasını sağlamak için gaz açmasını azaltıp çoğaltabilirsiniz.
- Alıştırma sürecinde, motorun tam alışmasını sağlamak için motor yükünü yavaşça arttırabilirsiniz.
- Aracınızı sürmeden önce, motor yağını tüm parçalara ulaştırmak için belirli bir süre çalıştırınız.

MAKSİMUM HIZ LİMİTLERİ

Aşağıdaki tablo, rodaj sırasındaki hız limitlerini göstermektedir.

Km	Vites					
	1	2	3	4	5	6
0-1000 km	10	20	30	40	50	60
1000-2000 km	20	30	40	50	60	70

MOTOR DEVRİNİ DEĞİŞTİRİN

Motor devri sürekli deęiştirilmeli sabit konumda tutulmamalıdır. Bu, parçaların basınçla "yüklenmelerini" ve sonra serbest kalarak parçaların soęumalarını sağlar. Bu parçaların alıřma iřlemine yardımcı olur. Bu alıřma iřlemi için, rodaj sırasında motor parçalarına biraz baskı uygulaması önemlidir. Ancak, motoru aşırı zorlamayın.

YENİ LASTİKLERİN RODAJI

Motordaki gibi, maksimum performans için yeni lastikler de uygun rodaj gerektirirler. Maksimum performanstan önce, ilk 100 km boyunca dönüř açısını kademeli olarak artırarak diř yüzeyinin aşınmasını sağlayın. İlk 160 km boyunca ani hızlanmadan, keskin dönüřlerden ve sert frenlemeden kaçının.

DİKKAT

Lastik rodajının yapılmaması lastiklerin kaymasına ve kontrol kaybına neden olabilir. Yeni lastikleri kullanırken aşırı dikkatli olun. Lastik rodaj iřlemini bu bölümde açıklandığı gibi yapın ve ilk 160 km'de ani hızlanmadan, keskin dönüřlerden ve sert frenlemeden kaçının.

SÜRÜŐTEN ÖNCE MOTOR YAęININ DOLAŐMASINI SAęLAYIN

Motora yüklenmeden veya motor devrini artırmadan önce, sıcak veya soęuk motoru çalıştırdıktan sonra yeterince rölantide çalıştırın. Bu, yaęlama yaęının motorun bütün önemli parçalarına ulaşmasını sağlar.

İLK 750km'lik BAKIMA DİKKAT EDİN

750km'lik bakım, motosikletinizin en önemli bakımıdır. Rodaj sırasında bütün motor parçaları aşınacak ve diđer parçaların tümü birbirine oturacaktır. Bütün ayarlar yeniden yapılacak, bütün tespit parçaları sıkılacak ve kirli motor yaęı ve motor yaę filtresi deęiştirilecektir.

750km'lik bakımın zamanında yapılması motorun optimum servis ömrü ve performans elde etmenizi sağlayacaktır.

Motosikletin ömrü için 1.000 km çok önemlidir. Bu esnada uygun rodaj iřlemi, yeni motosikletinizden maksimum ömür ve performans elde etmenize yardımcı olacaktır.

Aracınızın parçaları kaliteli malzemeden üretilmiřtir ve üretilen parçalar yakın toleransa göre bitirilmiřtir. Uygun rodaj iřlemi, hareketli yüzeylerin birbirlerini yaęlamalarını ve yumuřak bir şekilde kavramalarını sağlar. Motosikletin güvenilirlięi ve performansı özel bakıma ve rodaj iřlemi sırasındaki kullanıma baęlıdır. Özellikle, motor parçalarının aşırı ısınmaya maruz bırakılabilecek şekilde kullanılmamaya dikkat ediniz.

UYARI

Yukarıda belirtilen rodaj bilgilerine uyulmadığı taktirde oluşabilecek arıza ve hasarlar kullanıcı hatası olarak kabul edilecektir.

SÜRÜŞ ÖNCESİ KONTROL

Motosikleti kullanmadan önce aşağıdaki maddeleri kontrol ettiğinizden emin olun.

UYARI

Bu modeli ilk defa kullanıyor iseniz, kontrolleri tanıyana ve kullanımına alışana kadar trafik dışında pratik yapmanızı tavsiye ederiz. Dönüşlerde dikkatli olunuz. Dönüş yaparken çok sert fren yapmayınız. Dönüş yapmadan önce güvenli bir hıza inene kadar yavaşlayınız. Islak yol ve kaygan zemin lastik sürtünmesini önemli ölçüde düşüren, fren performansını azaltan ve aracın dönüş kapasitesini düşüren etkenlerdir. Böyle yollarda her zaman yavaş sürmeniz önerilir. Ters yönlü rüzgârlar aracınızın sürüş kabiliyetini azaltmaktadır. Bu ters yönlü rüzgârlar tünel çıkışlarında, vadilerde veya büyük araçlar geçtiğinde olur. Böyle durumlarda soğukkanlı olmalı, dikkatli ve yavaş sürmelisiniz.

KONTROL	ŞUNLARI KONTROLEDİNİZ
Direksiyon	Yumuşaklık
	Harekette sınırlama olmaması
	Oynama ve gevşeklik olmaması
Gaz	Gaz teli serbest hareketi
	Gaz kolunun rahat çalışması ve kapalı konuma dönmesi
Frenler	Fren hidrolik seviyesinin "ALT" sınır çizgisi üzerinde olması
	Pedalın ve kolun düzgün hareketi
	Süngerimsi bir durumun olmaması
	Fren hidrolik sızıntısının olmaması
Amortisör	Fren balatalarının aşınma limiti dışında olmaması
	Yumuşak hareket
Yakıt	Gidilmesi planlanan mesafe için yeterli yakıt
Lastik	Doğru hava basıncı
	Yeterli diş derinliği
	Yarık ve kesiklerin olmaması
Motor Yağı	Doğru seviyede ve temiz yağın olması
Aydınlatma	Tüm lambaların ve göstergelerin doğru çalışması
Korna	Doğru işlev
Akü	Uygun çözelti seviyesi
	Şarj durumunun iyi olması

PERİYODİK BAKIM

Tablo, periyodik bakım aralıklarını kilometre olarak gösterir. Her aralığın sonunda, belirtildiği gibi kontrol, yağlama ve bakım yapmaya dikkat ediniz. Tam gazda veya tozlu ortamlarda çalışma gibi motosikletin zor koşullar altında çalıştırıldığı durumlarda, bakım bölümünde açıklandığı gibi motosikletin güvenirliliği için belli bakımlar daha sık yapılmalıdır. Direksiyon parçaları ve süspansiyonlar çok özel ve dikkatli bakım gerektirirler. Maksimum güvenlik için, kontrol ve bakımların yetkili servislerde yapılması gerekir. Periyodik bakımların ve yağ değişimlerinin garanti sürecinde ve belirtilen km aralıklarında mutlaka yetkili servislerimizde yaptırılması gereklidir, aksi halde aracınız garanti kapsamı dışında kalacaktır.

YAĞLAMA NOKTALARI

Motosikletin her bir çalışan parçasının uzun ömrü ve güvenli sürüş için uygun yağlama önemlidir. Her uzun/zorlu sürüşten sonra veya yağmurda ıslandıktan sonra ya da yıkandıktan sonra motosikletin yağlanması tavsiye ederiz.

DİKKAT

Uygun yapılmayan yağlama veya tavsiye edilen bakım aralıklarının yapılmaması motosiklet hasarı riskini arttırarak istenmeyen olayların yaşanmasına sebebiyet verebilir.

UYARI

Kalitesiz orijinal olmayan yedek parçalarının kullanılması motosikletin erken yıpranmasına ve kullanım ömrünün kısalmasına neden olabilir. Sadece orijinal yedek parça kullanınız.

BAKIM TABLOSU

Parçalar	Bakım aralıkları (km)							İlk bakım 750 km, 2. bakım ise 5000 km'de
	500 - 750 (6 Ay sonunda)	4500-5000 (12 Ay sonunda)	9500-10000 (18 Ay sonunda)	14500-15000 (24 Ay sonunda)	19500 20000	24500 25000	29500 30000	
Motor Yağı ve Yağ Filtresi	D	D	D	D	D	D	D	20W/50 API SL veya üzeri
Hava Filtre Elemanı	T	T	D	T	D	T	D	
Bujiler*	K	K	K	K	D	K	K	
Direksiyon Ayarı ve Rulmanları*	K	K	K	K	K	K	K	
Yakıt Filtresi	K	K	K	D	K	K	D	
Kumanda Telleri*	K	K	K	K	K	K	K	
Yakıt-Hava -Fren Hortumları*	K	K	K	K	K	K	K	
Soğutma Sıvısı*	K	K	K	K	K	K	D	
Subap Ayarı*	K(SES)	K(SES)	K	K(SES)	K	K(SES)	K	
Teker Rulmanları*	K	K	K	K	K	K	K	
Zincir ve Zincir Dişlileri*	K	K	K	K	K	K	K	Her 500 km'de temizleme spreyi kullanın
Akü ve Marş Sistemi*	K	K	K	K	K	K	K	
Fren Balataları*	K	K	K	K	K	K	K	
Fren Hidroliği ve Fren Sistemi*	K	K	K	K	K	K	D	DOT4 fren hidroliği kullanın

Ampuller ve Gösterge*	K	K	K	K	K	K	K	
Debriyaj Sistemi *	K	K	K	K	K	K	K	
Amortisörler*	K	K	K	K	K	K	K	
Bağlantı Elemanları*	K	K	K	K	K	K	K	
Salıncak ve Teker Milleri*	K	K	K	K	K	K	K	
Lastik Basınçları ve Aşınma Kontrolü*	K	K	K	K	K	K	K	
Hareketli Aksam Genel Yağlama*	K	K	K	K	K	K	K	
Genel Ses Kontrolü*	K	K	K	K	K	K	K	
Vitesler*	K	K	K	K	K	K	K	
Yağ, Yakıt, Genel Sızıntı Kontrolü*	K	K	K	K	K	K	K	
Test Sürüşü	Test	Test	Test	Test	Test	Test	Test	

K: Kontrol

A: Ayarla

T: Temizle

D: Değiştir

Test: Test Et

Y: Yağla

- **KONTROL** yazılı alanlarda usulüne uygun olarak kontrol et, test et, ayarla, yağla, temizle, gerek görülmesi halinde değiştir.
- Düzenli bakım yapılmadığında araç **GARANTİ KAPSAMI DIŞINDA** kalır.
- Her 2000 km'de bir motorun servise gelmesi motor yağının kontrol edilmesi ve gerek görüldüğünde değişmesi gerekmektedir.
- Zorlu kullanım koşullarına göre bakımlar erken yapılması gerekebilir.

KONTROL VE BAKIM

Aracınızın uzun ömürlü olabilmesi için orijinal parça kullanmanın yanı sıra kontrol, bakım ve arıza onarımlarınızı garanti sürecinde mutlaka yetkili servislerimizde yaptırılması gereklidir, aksi halde aracınız garanti kapsamı dışında kalacaktır.

MOTOR YAĞI

Şanzımandan yağ sızıntısı olup olmadığını kontrol ediniz.

YAKIT HORTUMU

Yakıt hortumunda hasar ve yakıt sızıntısı olup olmadığını kontrol ediniz. Herhangi bir bozukluk bulunursa yakıt hortumu değiştirilmelidir. İki yılda bir yakıt hortumunu değiştiriniz.

YAKIT

Yakıt deposundan, enjeksiyon sisteminden, hortumlardan sızıntı olup olmadığını kontrol ediniz.

EGZOS BORUSU ve SUSTURUCU

Egzoz borusunun ve susturucunun gevşek olup olmadığını kontrol ediniz.

UYARI

Araç rodaj döneminde uygun devirlerde kullanılmadığı zaman egzozda yanma, sararma meydana gelebilir. Bu tür durumlarda oluşacak sorunlar, rodajının uygun yapılmadığından dolayı kullanıcı hatası olarak kabul edilecektir.

ÖN ÇATAL

El tutamağını (gidonu) aşağı-yukarı hareket ettirerek ön çatalın eğilmesiyle herhangi bir ses çıkıp çıkmadığını kontrol ediniz. Ön çatalı aşağı-yukarı veya öne arkaya hareket ettirirken direksiyon bağlantılarının iyi olup olmadığını kontrol ediniz.

ARKA AMORTİSÖR

Yağ sızıntısı ve yayın durumu için arka amortisörü kontrol ediniz.

UYARI

Araç ile çukur kasis vb. yerlere yavaş girilmesi gerekir. Aksi durumlarda amortisör keçelerinin patlamasına, yağın boşalmasına dolayısıyla işlevini yerine getirmemesine neden olabilir. Bu tür durumlarda oluşabilecek arıza ve hasarlar kullanıcı hatası olarak kabul edilecektir.

AKÜ

Akü ön sele altına konumlandırılmıştır. Periyodik olarak kontrol edilmelidir. Voltaj 12 voltun altında olduğunda tekrar şarj edilmelidir.

UYARI

- Uzun süre kullanılmadığında, akünün tamamen deşarj olmasını önlemek için aküyü sökerek havalandırması iyi olan bir yerde muhafaza ediniz.
- Aküyü sökerken önce negatif (-) kutup başını ayırın.

UYARI

Akü hazırlanıp, tam dolu şarj edilmiş olarak araca takıldıktan sonra günlük olarak en az 10 km kullanılmalı veya rölantide 15 dakika civarında çalıştırılarak yeterli şarjın sağlanması gerekmektedir. Aksi durumlarda akü yeterli şarj toplamadığından iç peteklerin sertleşmesine ve deşarj olmasına sebep olacaktır. Bu sebeple oluşabilecek hatalar kullanıcı hatası olarak kabul edilecektir.

AKÜ KUTUP BAŞLARININ TEMİZLENMESİ

Kirlendiğinde veya paslandığında akü kutup başlarını temizleyin.

1. Kontak anahtarını, "OFF" (kapalı) konumuna alın.
2. Yan kapağı kontak anahtarı ile açın ve kapağı çıkarın.
3. Aküden önce negatif (-) kutup başını sonra pozitif (+) kutup başını sökün. Aküyü çıkarın.
4. Kutup başını temizleyin. Beyaz toz olduğunda, sıcak su ile temizleyin.
5. Akü kablolarını ayırın ve kutuplara az miktarda gres sürün.

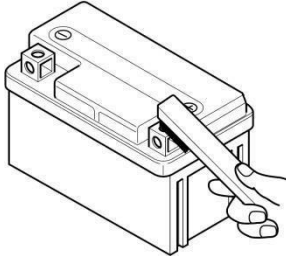
**UYARI**

- Aküyü ateşten uzakta tutun.
- Akü kutup başlarını sökarken, daima kontrol anahtarını "OFF" (kapalı) konumuna alarak ilk önce negatif (-) kutup başını ayırın. Takma sırasında, ilk önce pozitif (+) kutup başını bağlayın.
- Akü kablolarını iyice sıkın.
- Akünün kutup başının yanlış takılması akımın ters çevrimi gerçekleşir. Bu da elektrik sisteminin hasar görmesine neden olur.
- Asla motosiklete takılı bir aküyü şarj etmeyin. Böyle bir durumda regülatör zarar görebilir.

SİGORTA

Sigorta akünün yanındadır. Çalışma sırasında motor aniden durursa veya elektrik sistemi çalışmazsa sigorta kontrol edilmelidir. Sigortanın atması durumunda 10A'lık sigorta ile değiştiriniz.

Her hücrenin elektrolit seviyesinin maksimum ile minimum arasında olduğunu kontrol ediniz.

Akü araçtan araca değişiklik gösterebilir.

MOTOR YAĞI

Uzun motor ömrü, daha çok kaliteli yağın seçilmesine ve yağın periyodik olarak değiştirilmesine bağlıdır. Günlük yağ seviye kontrolü ve periyodik değiştirilmesi gerekli en önemli bakımdır.

MOTOR YAĞI SEVİYESİ KONTROLÜ

Her gün aracınızı kullanmadan önce, üst sınır ve alt sınır işaretleri arasında olması gereken yağ seviyesini kontrol edin.

Motor yağ seviyesini kontrol etmek için aşağıdaki işlemleri takip edin.

1. Motoru çalıştırıp, birkaç dakika rölantide çalıştırın.
2. Motoru durdurun ve 2-3 dakika bekleyin.
3. Motosikleti düz bir zeminde dik tutun ve seviye camından yağ seviyesine bakınız. Yağ seviyesinin üst sınır işareti ile alt sınır işareti arasında olup olmadığına bakın.
4. Gerektiğinde üst limit seviyesinin hemen altına (0,8 mm altına) gelecek şekilde önerilen yağ ile dolun yapın.
5. Dolun kapağını yerine yerleştirip, çevirerek sıkın ve yağ sızıntısı olup olmadığını kontrol edin.

UYARI

Aracınızın yağsız çalıştırılması aracınıza sayısız zararlar açar, aracınızın yağsız çalıştırılması sebebi ile oluşacak arıza ve hasarlar kullanıcı hatası kabul edilecek ve aracınızın garanti harici işlem görmesine neden olacaktır.

MOTOR YAĞI VE FİLTRE DEĞİŞİMİ

Yağı aşağıdaki adımları izleyerek değiştirin.

1. Aracı düz bir zeminde alt sehpa üzerinde yerleştirin. Krank altında bir yağ kabı koyun, dolun kapağını çıkarın ve akıtma tapasını ve yağ keçesini çıkarın. Yağı boşaltın.
2. Akıtma tapası üzerindeki yağ keçesinin kullanılabilir durumda olup olmadığını kontrol edin sonra akıtma tapasına takın. Yağ keçesi her iki bakımda bir değiştirilmelidir.
3. Kranki önerilen kalitede yağ ile doldurun.
4. Yağ filtresi ve kapağını yerine geri takın.
5. Motoru 2 - 3 dakika boşta çalıştırın.
6. Motoru durdurun ve 2 - 3 dakika bekleyin. Daha sonra düz bir zeminde, yağ seviyesini ölçün ve yağ sızıntısının olup olmadığından emin olun.

UYARI

Motor yağı ve egzoz boruları yanmalara sebep olabilecek kadar sıcak olabilir. Yağı boşaltmadan önce, yağ tahliye tapasının ve egzoz borularının çıplak elle dokunulacak kadar soğduğundan emin olun.

Sıcak yağ, soğuk yağdan daha kolay akacağı için motor sıcakken yağı değiştirin.

Motor yağı kapasitesi

Yağ Değişim 1,2 litre

Yağ+Filtre Değişim 1,4 litre

Yağ filtresini aşağıdaki adımları izleyerek değiştirin.

1. Yağ filtresi kapağını çıkarın.
2. Krank altına yağ kabı koyun ve yağ boşaltma tapasını çıkarın.
3. Yağ boşaltma tapasını, yayı ve filtreyi çıkarın.
4. Yağ filtresini değiştirin ve yeni o-ring takın.
5. Yağ filtre kapağını tekrar yerine takın.
6. Motoru durdurun ve 2–3 dakika bekleyin. Sonra motoru düz bir zemine koyun ve yağ seviyesini kontrol edin.

UYARI

Yeni yağ, kullanılmış yağ ve temizleme solventi tehlikeli olabilir. Yeni yağın, kullanılmış yağın ve solventin çocuklar ve evcil hayvanlar tarafından yutulması tehlikelidir. Kullanılmış yağ veya solvent ile kısa süreli temas cildin tahriş olmasına neden olabilir.

- Yeni-kullanılmış yağı ve solventi çocuklardan ve hayvanlardan uzak tutun.
- Uzun kollu gömlek ve su geçirmeyen eldivenler giyin.
- Yağ veya solvent cildinize temas ettiğinde bol su ve sabunla yıkayın.

UYARI

Motor yağının fazla olması motor çıkışını yetersiz kılar. Motor yağının fazla koymamaya dikkat ediniz. Motor yağını değiştirdikten sonra mutlaka seviye ölçümü yapınız.

SOĞUTMA SIVISI

Soğutucu seviyesi daima üst ve alt seviye çizgileri arasında olmalıdır. Her sürüşten önce düz bir zeminde seviye kontrolü yapınız. Eğer soğutucu seviyesi alt seviye çizgisinin altındaysa, doğru oranda karıştırılmış soğutucuyu aşağıdaki şekilde ekleyiniz. Hazne boşalmışsa, soğutucuyu radyatöre ve hazneye doldurunuz



Soğutucu rezervuar kapağını açınız. Doğru oranda karıştırılmış soğutucuyu üst seviye çizgisine gelene kadar doldurunuz. Oranlar için YAKIT, MOTOR YAĞI VE SOĞUTMA SIVISI TAVSİYELERİ bölümüne bakınız.

HAVA FİLTRESİ

Hava filtresi elemanın tıkanması durumunda, emme direnci azalarak güç çıkışında düşüşe ve yakıt tüketiminde artışa neden olacaktır. Motosikleti zor koşullar altında kullandığınızda filtre elemanının bakım aralığından da sık temizlenmesi veya değiştirilmesi gerekir. Aşağıdaki işlemleri takip ederek hava filtresi elemanını periyodik olarak kontrol edin ve temizleyin.



1. Sağ yan kapağı çıkarın.
2. Hava filtre kapağını çıkarın (1)
3. Hava filtre elemanını çıkarın (2)
4. Kompresörle filtre ve elemanından tozu arındırın.
5. Yukarıdaki adımların tersi sırasıyla temiz hava filtresini yerleştirin ve güvenli bir şekilde bağlandığından emin olun.

DİKKAT

Hava filtresi elemanı kirlendiğinde, motorun çalışması zorlaşacak, yanma performansı düşecek ve isli duman (siyah duman) çıkacaktır. Bu tip belirtiler ortaya çıktığında, ilk önce hava filtresi elemanını temizleyin ve kontrol edin.

UYARI

Temizleme işlemi sırasında veya öncesinde, filtre elemanında yırtılma olup olmadığını kontrol edin. Yırtık bir eleman değiştirilmelidir. Gelen havayı kaçırmaması için elemanı düzgün bir şekilde ve sıkıca yerleştirdiğinizden emin olun. Piston segmanlarının ve silindir deliğinin hızlı aşınmasının genellikle hatalı veya kötü takılmış bir filtre elemanından kaynaklandığını unutmayın.

UYARI

- Hava filtresi elemanı iyice takılmadığında, içine toz girebilir ve motorun ciddi hasar görmesine neden olabilir.
- Yıkama sırasında filtre elemanının içine suyun girmemesine dikkat edin.

BUJİ

Karbon tortularını, periyodik olarak sert telle veya iğneyle bujiden temizleyiniz. Sağ ve sol bujilerde **RG-6HCC** buji, orta bujide ise **BOSCH VR5NE** buji kullanılabilir.

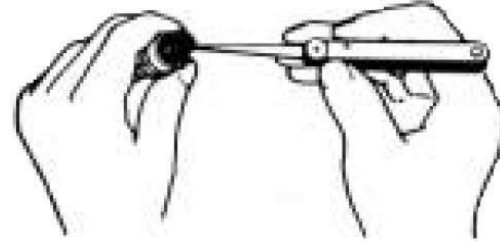

Bujiyi aşağıdaki şekilde çıkarın.

1. Buji başlığını çıkarın.
2. Buji anahtarını ile bujiyi çıkarın.

Ters adım sırasıyla bujiyi takabilirsiniz.

Kalınlık masterını kullanarak buji tırnak aralığını 0,8 – 0,9 mm'ye ayarlayın.

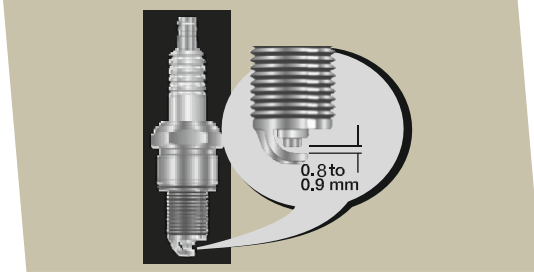

UYARI

- Bujiyi aşırı sıkmayın veya çapraz takmayın; aksi takdirde silindir kapağının alüminyum dişleri hasar görecektir. Buji söküldüğünde, buji deliklerinden motora toz girmesine izin vermeyin.
- Bu motosiklet için, çoğu çalışma koşullarına uygun standart buji seçilmiştir. Bujinin rengi, standardın dışında bir bujinin kullanıldığını gösteriyorsa, alternatif bir bujiyi veya sıcaklık kapsamını seçmeden önce yetkili servisimize danışmanızı tavsiye ederiz. Uygun olmayan bir bujinin seçilmesi ciddi motor hasarına neden olabilir.

GAZ TELİ AYARI

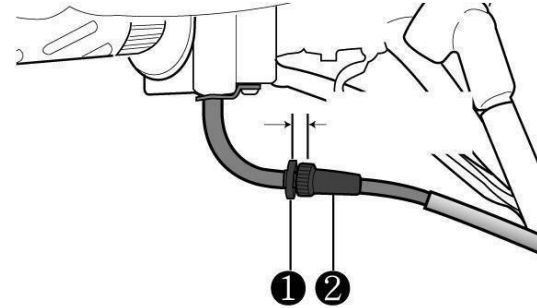

1. Kilit somununu gevşetin.
2. Ayar vidasını çevirerek tel aralığını 2–6 mm'ye ayarlayın.

UYARI

Gaz teli ayarlandıktan sonra, gaz kolunu çevirerek kontrol edin. Ayar sonunda gaz kolu ne tamamen kapalı olmalı ne de ani hız yükselmesine sebep olmamalıdır. Uygun bir hassasiyette olmalıdır.

DEBRİYAJ KOLU AYARI

Her bakım aralığında, debriyaj kolu ayarını kontrol ediniz. Gerekliyse ayarını yapın. Debriyaj kolu serbest aralığı 10-20 mm arasında olmalıdır.

DİKKAT

Uygun olmayan debriyaj ayarı veya yanlış debriyaj kullanımı debriyaj diskini hasarına neden olabilir. Uygun olmayan debriyaj ayarı ve yanlış debriyaj kullanımdan dolayı oluşacak arıza ve hasarlar kullanıcı hatası kabul edilecek ve aracınızın garanti harici işlem görmesine neden olacaktır.

FRENLER

Güvenli sürüş için düzgün/doğru çalışan fren sistemleri hayati önem taşır. Fren kontrollerini belirtildiği gibi yaptığınızdan emin olun. Frenler periyodik olarak yetkili servislerde kontrol edilmelidir. Bu modelimizde ön ve arka fren hidrolik disk fren sistemi ile donatılmıştır.

Aşağıdaki kontroller hergün yapılmalıdır.

1. Ön ve arka fren sistemi: Yağ sızıntısı kontrolü.
2. Yağ hortumu : Sızıntı veya yıpranma kontrolü.
3. Fren balatası : Aşınma kontrolü.
4. Fren kolu : Doğru serbest aralık ve sertlik kontrolü

UYARI

Fren sürücü güvenliğinin sağlanmasında son derece önemli bir parçadır ve sıklıkla kontrol edilmeli gerektiğinde ayarları yapılmalıdır.

ÖN FREN

Fren kolunu hafifçe gaz koluna doğru sıkarak ön fren uygulanır. Disk fren sisteminde ani frenleme yaparken motosikletin devrilmemesine dikkat edin. Fren kolu sıkıldığında fren lambası yanacaktır.

ARKA FREN

Fren pedali ile kontrol edilmektedir. Fren pedalına basarak arka fren uygulanır.

UYARI

Kaygan zeminlerde kaymayı önlemek için hafif ve dikkatlice fren yapınız.

UYARI

Ön fren sistemi ve arka fren ABS fren sistemi olarak çalışır. Güvenliği sağlamak için, fren ile ilgili arızalar için lütfen servislerimize müracaat ediniz.

FREN HİDROLİĞİ

Fren hidroliği rezervuarındaki hidrolik seviyesini kontrol ettiğinizden emin olun. Eğer seviye, motosiklet dik konumda iken alt işaret çizgisinin altında ise, gereksinimlerini karşılayan uygun fren hidroliği doldurun. Fren balataları aşındığında, fren balatalarının yeni konumunu dengelemek için hidrolik seviyesi düşecektir. Normal periyodik bakım aralığına göre fren hidroliği

rezervuarına fren hidroliđi doldurun. DOT3 veya DOT4 fren hidroliđi kullanın. Kesinlikle iki ayrı tip fren hidroliđi kullanmayın.

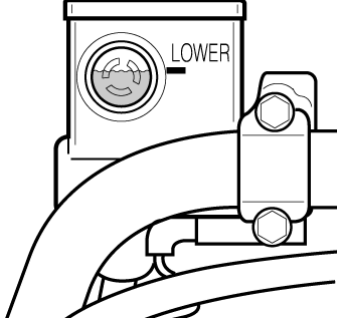

UYARI

Fren hidroliđi yutulduđunda veya ciltle ya da göze temas ettiđinde zararlı olabilir. Fren hidroliđi yutulduđunda hemen doktora başvurun ve kasmaya alıřın. Fren hidroliđi deri veya göze temas etmesi durumunda, bol miktarda su ile iyice yıkayınız.

UYARI

Ciddi hasara neden olacađından dolayı fren hidroliđini boyalı veya plastik yüzeylere dökmeyin. Eski veya kapađı kapatılmamıř bir kapta saklanmış fren hidroliđini asla kullanmayın. Havadaki nemi kaptıđından dolayı, kesinlikle eski

bakımdan kalan ve uzun süre muhafaza edilen fren hidroliđini kullanmayın.

FREN BALATALARI

Fren balatalarının sınır çizgisine kadar aşınıp aşınmadıđını görmek için fren balatalarını kontrol edin. Eđer balatalardan birisi sınır çizgisine kadar aşınmıřsa, yetkili serviste yenisiyle deđiřtirilmelidir.

UYARI

Fren balatlarının fazla aşınmasından dolayı diskte oluřabilecek hasar durumunda fren diski garanti kapsamında deđerlendirilmeyecektir.

FREN DİSKİNİN KONTROLÜ

Fren diskinde hasar veya atlak kontrolü yapın.

UYARI

Fren diskinde disk kilidi kullanılması sonucu oluřabilecek disk hasarlarında, kullanıcı kaynaklı hata olacađından disk garanti kapsamında deđerlendirilmeyecektir.

UYARI

Yüksek basın altındaki alıřma kořullarında güvenlik için, ön ve arka fren sistemi, fren hortumu veya fren hidroliđi periyodik bakım tablosuna göre yetkili servis tarafından deđerştirilmelidir.

DİKKAT

Aşınmış fren balatalarıyla motosikletin kullanılması frenleme performansını düşürecektir. Her kullanımdan önce fren balatalarının aşınmasını kontrol edin. Balatalardan birisi sınır çizgisine kadar aşındığında, fren balatalarının değiştirilmesi için yetkili servise başvurunuz.

UYARI

Fren balataları değiştirildikten sonra, eski yerine oturması için fren kolunu/pedalını birkaç kez çekin ve bırakın. Ardından, fren hidroliği doldurulmadan ve etkili frenleme mesafesi elde edilmeden motosikleti kullanmayın.

FREN KOLU AYARI

Fren kolunun serbest aralığını ayarlamak için aşağıdaki yönergeleri uygulayın.

1. Fren kolunu 10–20 mm' lik aralığı elde etmek için ayar somununu sağa ve sola çevirerek ayarlayınız. Aralığı düşürmek için somunu sağa çeviriniz. Yükseltmek için ise sola çeviriniz.
2. Aralığı ayarladıktan sonra sürtünmenin hissedilip hissedilmediğini kontrol etmek için açık havada çevirerek freni kontrol edin. Fren kolunu sıkılamakla birlikte, fren kolu ile elcik arasında yeterli aralık bulunduğundan emin olmak için kontrol edin.

FREN PEDALI AYARI

Fren pedalında doğru boşluğun olup olmadığını kontrol edin. Fren pedalını 20–30 mm'lik aralığı elde etmek için ayarlama somununu sağa ve sola çevirerek ayarlayınız.

UYARI

Frenleme en önemli güvenlik sistemlerindedir. Be sebeple her gün kontrol edilmesi ve ayarlarının uygun olarak yapılması gerekir. Fren ayarlarının doğru yapılması için mutlaka yetkili servise başvurunuz.

ZİNCİR

Sürüş koşullarına bağlı olarak zincir, periyodik bakımda belirtilenden daha sık ayarlama gerektirebilir. Zinciri her 500km'de bir kontrol edin.

DİKKAT

Yanlış ayarlanmış veya durumu kötü olan zincir ile motosikletin kullanılması istenmeyen olayların yaşanmasına neden olabilir. Her sürüş öncesinde, bu bölümde belirtildiği gibi zinciri düzgün bir şekilde kontrol edin, ayarlayın ve bakımını yapın.

ZİNCİR KONTROLÜ

Zinciri kontrol ederken, aşağıdaki noktalara dikkat edin:

- Gevşek pimler
- Hasarlı halkalar
- Kuru veya paslanmış bağlantılar
- Bükülmüş veya kıvrılmış bağlantılar
- Fazla aşınma
- Yanlış ayarlanmış zincir

Zincirin durumu veya ayarlanması ile ilgili herhangi bir sorun olduğunu tespit ederseniz, yetkili servisimize danışın. Zincirin hasar görmesi zincir dişlerinin de hasar görmesi anlamına gelir. Zincir dişlerinde aşağıdakileri kontrol edin.

- Çok aşınmış dişler
- Kırılmış veya hasarlı dişler
- Gevşek zincir dişli bağlantı somunları

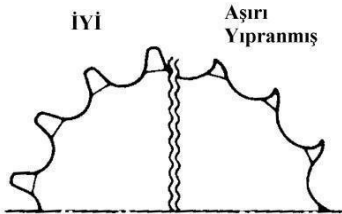

Zincir dişlisinde bu sorunlardan birisini tespit ederseniz, yetkili servise başvurunuz.

UYARI

Yeni bir zincir takıldığında iki zincir dişlisinde aşınma kontrolü yapılmalıdır ve gerekirse, değiştirilmelidir.

ZİNCİR AYARLANMASI

Zincir gevşekliğini doğru spesifikasyonlara göre ayarlayınız. Zincir sürüş koşullarınıza bağlı olarak periyodik bakım tablosundan daha sık ayar gerektirebilir.

Zincir ayarını gösterildiği şekilde yapınız.

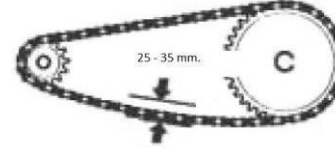

1. Motosikleti kriko veya takoz üzerine yerleştirin.
2. Aks somununu (1) gevşetin.
3. Kontra somunu (2) sağa veya sola çevrildiğinde, ayar vidasını (3) kullanarak zincir gevşekliğini ayarlayın.
4. Zincir gevşekliği 25-35 mm'ye ayarladıktan sonra, aks somununu iyice sıkın ve son bir kontrol yapın.

UYARI

Zincir, her sürüş öncesinde kontrol edilmelidir. Zincirin aşırı gevşek olması, zincirin dişlilerden ayrılmasına ve ciddi motor hasarlarına neden olabilir.

LASTİK

Lastik hava basıncını ve lastik dış derinliğini düzenli olarak kontrol edin. Güvenliğiniz ve lastiğin ömrü için, lastik hava basıncını sık sık kontrol edin.

DİKKAT

Bu uyarıları dikkate almamak, lastik problemlerinden dolayı istenmeyen olayların yaşanmasına sebep olabilir. Motosikletinizin lastikleri, motosiklet ile yol arasındaki çok önemli bir bağlantıyı oluşturur. Aşağıdaki talimatlara uyunuz.

- Lastik durumunu ve basıncını kontrol ediniz ve her sürüşten önce lastik basıncını ayarlayınız.
- Motosikleti aşırı yüklememeye dikkat ediniz.
- Lastik belirtilen sınıra kadar aştığında veya lastiklerde kesik, yarık gibi hasarlar bulunduğunda değiştiriniz.
- Daima kullanım kılavuzunda belirtilen boy ve tipte lastik kullanınız.

LASTİK HAVA BASINCI

Yetersiz lastik basıncı lastiğin aşınmasını arttırdığı gibi motosikletin dengesini de ciddi şekilde etkiler. Havası yetersiz olan lastikler dönüşleri zorlaştırır. Hava basıncı çok yüksek olan lastikler ise lastiğin yerle temasını azaltarak kaymaya ve kontrol kaybına neden olur. Lastik hava basıncının daima belirtilen sınırlar içinde olduğundan emin olun. Lastik hava basıncı, lastik soğukken ayarlanmalıdır.

Lastiklerde bir sorun olduğunu görürseniz, bir basınç manometresi ile lastik hava basıncını ayarlayın.

Soğuk Lastiklerin Basınçları

Lastik	Basınç (Tek kişi)	Basınç (Çift kişi)
Ön Lastik	25 psi	25 psi
Arka Lastik	28 psi	32 psi

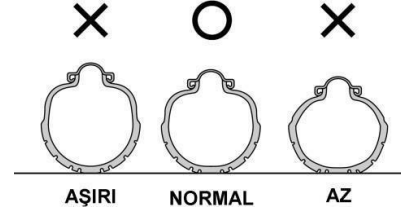

UYARI

Lastik basıncı ve aşınması araç güvenliği ve performansı için hayati önem taşır. Standart dışı lastik basınçları ciddi bir şekilde lastik ömrünü kısaltır ve sürüşü emniyetsiz kılar. Çok yüksek lastik basıncı lastiğin orta kısmının çabukça eskimesine neden olur ve sürüşünüzü rahatsız bir hale sokar. Çünkü yoldan gelen sarsıntılar amortisörler tarafından emilemez. Çok düşük lastik basıncı lastiğin iki tarafının çabuk eskimesine neden olur ve ciddi bir durumda jantın lastiği ezmesine veya kırılmasına veya geniş açılı bir dönüş yaparken aracın devrilmesine neden olabilir.

LASTİK DİŞ DERİNLİĞİ

Son derece eskimiş lastikli bir araç kolayca kontrol kaybetmeye neden olur. Eğer diş derinliği 1,6 mm altına kadar eskimişse ön lastiği değiştirin. Arka lastiği ise diş derinliği 2 mm ye kadar eskimişse değiştirin.

AMPULLERİN DEĞİŞTİRİLMESİ

Ampülü her zaman aynı güç ve boyuta sahip ampulle değiştirin. Farklı elektriksel karakteristikli ampuller kullanmak elektrik sistemine aşırı yüklenmeye veya ampulün erken hasar görmesine neden olabilir.

FAR AMPULÜNÜN DEĞİŞTİRİLMESİ

Farı aşağıdaki şekilde değiştirin.

1. Gösterge dekoratif kapağı sökün.
2. Siperlik bağlantı sacını sökün.
3. Far duyunu çıkarın
4. Patlak ampulü çıkarın ve yenisini takın.
5. Farı yeniden takın ve diğer parçaları yukarıdaki adımların tersi sırasıyla geri takın.

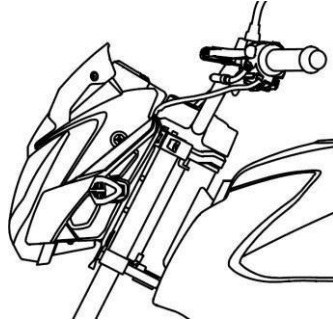

UYARI

Far temiz ve tozsuz tutulmalıdır. Toz ve kir far ömrünü önemli ölçüde kısaltır. Farı değiştirirken, ampulün temiz olmasına dikkat edin. Far ve sinyal lambalarının ampulleri sarf malzemesi olduğu için garanti kapsamına girmemektedir.

ÖN ve ARKA SİNYAL LAMBALARININ DEĞİŞTİRİLMESİ

Ön sinyal lambasını aşağıdaki şekilde değiştirin.

1. Vidaları sökerek sinyal lensini çıkarın.
2. Ampule bastırın ve saat yönüne ters yönde çevirin ve çıkarın.
3. Yeni ampulü bastırın ve saat yönünde çevirin ve takın.

UYARI

Vidaların aşırı sıkılması camın çatlamasına neden olabilir.

ARKA FREN LED LAMBALARIN DEĞİŞTİRİLMESİ

Arkan fren lambalarını aşağıdaki şekilde değiştirin.

1. Arka kuyruğu komple sökün.
2. Arka fren lambası kablo soketlerini sökün.
3. Fren led lambasını elektronik kartı ile beraber sökün.
4. Yeni led lambasını (kartı ile beraber) yerine takın.
5. Yukarıdaki adımların tersi sırasıyla geri takın.

UYARI

Lamba kapaklarını bağlarken kapağa zarar vermemesi için vidaları çok fazla sıkmayın.

TEMİZLEME- DEPOLAMA

TEMİZLEME PROSEDÜRÜ

Motosikletin iyice temizlenmesi bakımın gerekli bir parçasıdır. Ayrıca motosikletin görünüşünü ve performansını da etkiler. Uygun temizlik aynı zamanda motosikletin ömrünü de uzatacaktır. Çamurda, çalılıklarda, çimende, suda, tuzlu su içinde veya tozlu ortamlarda kullanıldıktan sonra motosikleti temizlemek ve kontrol etmek önemlidir. Çamurun, çalılardan, otlardan vs. özellikle motor ve egzoz sistemi üzerinde birikmesi motorun soğumasını engelleyebilir, hasarı gizleyebilir veya belli parçaların aşınmasını hızlandırabilir. Temizleme sırasında, bütün döküntüleri temizlemek önemlidir.

UYARI

Yüksek basınçlı yıkama makineleri motosiklete zarar verebilir. Buda paslanmaya, korozyona sebep olabilir ve aşınmayı artırabilir. Motosikleti temizlemek için yüksek basınçlı yıkama makinelerini kullanmayın. Korozyona maruz kalan parçalar, basınçlı su ile oluşabilecek hasar, problemler ve aracın temizlenmesi esnasında kimyasal maddelerle (tiner, benzin vb.) müdahale edilmesi kullanıcı hatası olarak kabul edilecek, garanti kapsamında değerlendirilmeyecektir.

MOTOSİKLETİN YIKANMASI

Biraz dikkat edilerek, motosikleti otomobile benzer bir şekilde yıkayabilirsiniz. Egzoz borusunu iyice sarın. Tozu veya diğer pislikleri temizlemek için düşük basınçlı bir bahçe hortumu kullanabilirsiniz. Yumuşak nitelikli sabun veya deterjan ve su kullanarak motosikleti elle yıkayın. Fazla su basıncı uygulamadan bütün tozları ve pislikleri iyice temizlemeye çalışın. Yıkama bezleri veya temizleme fırçaları kullanılabilir; plastik veya boyalı yüzeylere zarar vereceğinden dolayı fırçaları kullanırken dikkatli olun. Motosikleti temiz su ile iyice yıkayın. Deri veya yumuşak bir bez kullanarak bütün alanları kurutun.

UYARI

Aracınızı yıkarken; gösterge, far, sinyal, stop vb. elektrik ve elektronik parçaları korumaya azami gayret gösteriniz. Bu parçalar basınçlı suya maruz kaldıklarında hasar görebilirler. Bu sebeplerden dolayı oluşacak arıza ve hasarlar kullanıcı hatası olarak kabul edilecek, garanti kapsamında değerlendirilmeyecektir.

TEMİZLİK SONRASI KONTROL

Egzoz borusundaki bezleri veya sargıyı çıkarın. Motosikletin uzun ömürlü olması için, genel yağlama noktalarını yağlayınız

DİKKAT

Motosikletin ıslak frenlerle kullanılması tehlikelidir. Islak frenler, kuru frenler kadar frenleme performansı sağlayamayacaktır. Bu durum, istenmeyen olayların yaşanmasına neden olabilir. Motosikleti yıkadıktan sonra, düşük hızda kullanarak frenleri test edin. Balataların kuruması için birkaç kez frene basarak sürünme sonucu kurumasını sağlayın.

En son sürüş sırasında meydana gelmiş olabilecek sorunlara karşı motosikleti kontrol etmek için, " SÜRÜŞ ÖNCESİ KONTROL" kısmındaki işlemleri takip edin.

KORUMA- DEPOLAMA

Eğer aracınız herhangi bir sebeple uzun süreliğine kullanılmayacaksa, aracı bazı materyaller, ekipmanlar ve tekniklerle korunmasını sağlayın.

- Aracı alt sehpa üzerine yerleştirin ve temizleyin.
- Yakıtı belirli miktarda yakıt sabitleme solüsyonu ile karıştırın ve yakıt tankını tamamen bu karışımla doldurun.
- Yakıtı enjeksiyon sisteminden boşaltın veya motoru birkaç dakikalığına rölantide çalıştırarak yakıtın akmasını sağlayın.
- Aküyü araçtan sökün. Negatif kutbu pozitif kutuptan önce çıkarmaya dikkat edin.
- Akü yüzeyini ince bir temizleme çözültisiyle temizleyin. Terminaller, kablo başlıkları ve paslı kısımları temizleyin.

- Lastikleri normal basınca ulaşınca kadar şişirin.
- Araç yüzeyini ve araçtaki lastik parçalarını koruyucu spreyle temizleyin.
- Antipas spreyle, boyanmamış yüzeyleri kaplayın. Aracı tekrar kullanıma hazır hale getirmek için aşağıdaki adımları uygulayın.
- Aracı tamamen temizleyin.
- Bujiyi çıkartın, birkaç kere marş pedalına basarak motoru çalıştırın ve bujiyi tekrar takın.
- Aküyü takın.

KULLANIM VE BAKIM

1. Her bir alıřtırma deneyiři beř dakikadan fazla sürmemelidir. Eęer motor birkaç denemeden sonra alıřtırılamıyorsa, yakıt destek sistemi, marř ve ateřleme sistemini kontrol edin.
2. Ařaęıdaki durumlarda ařırı deřarj veya eksik řarja neden olabilir ve akünün ömrünü kısaltabilir.
 - Sık alıřtırma ve kısa mesafeli sürüş
 - Aracı düşük hızlarda uzun süre kullanmak
 - Fren lambasının yanmasına neden olacak řekilde fren kolunu veya fren pedalına basmak
 - Ekstra elektrik paralar veya yüksek güçlü ampuller kullanmakMotor zor alıřıyorsa, lambalar sönükse, korna zayıfsa ve bunlar 3 aydan beri devam ediyorsa aküyü tekrar yükleyin.
4. Uzun süre kullanılmadıktan sonra tekrar kullanıma gemeden önce aküyü yeniden yükleyin.

AKÜ řARJI

Aküyü özel bir akü yükleyicisi ile yükleyin. Akü yüklenirken kee cıvatalarını ıkarmayın. Kapalı ortamda ise odayı havalandırın, ateřten uzak tutun.

Akü standart veya hızlı bir řekilde yüklenebilir. Akünün uzun süre kullanılabilmesi için akü üreticilerinin tavsiye ettięi řekilde yükleyin.

UYARI

Aküyü her zaman akü üretici tarafından belirtilen akımlarda ve zaman limitlerinde yükleyin. Aksi durumda akü zarar görebilir. Acil durumlar dıřında hızlı řarj yöntemini kullanmayın.

TEKNİK ÖZELLİKLER

Özellik	Değer	Özellik	Değer
Motor Tipi	Tek Silindir 4 Zamanlı	Boyutlar (Uzunluk)	2017 x 804 x 1075 mm
Silindir Hacmi	199.4 cc	Aks Mesafesi	1363 mm
Sıkıştırma Oranı	11 ± 0.5 : 1	Yüksüz ağırlığı(kg)	158 kg
Maksimum Güç	24,,5 HP - 9750 d/d	Maksimum yük kapasitesi	308 kg (sürücü dâhil)
Maksimum Tork	18.74 Nm - 8000 d/d	Yakıt Sistemi	Enjeksiyon
Maksimum Hız	125 km/h	Yakıt Tankı Kapasitesi	12 litre
Çalıştırma	Elektrik	Akü	12V/8Ah VRLA
Ateşleme	DC, 3 Buji	Buji	3 ateşleme
Yağlama	Yağ pompası	Far	LED
Soğutma	Sıvı Soğutma	Park Lambası	LED
Ön Fren	Disk – ABS Sistem	Stop Lambası	LED
Arka Fren	Disk-ABS Sistem	Sinyal Lambası	LED
Lastik (Ön)	100/80-17	Plaka Lambası	Bulb,12V, 5W
Lastik (Arka)	130/70-17	Gösterge Lambaları	LED
Minimum yük ve hız endeksi (Ön)	52P (Gerçek)/44M(Gerekli)	Minimum yük ve hız endeksi (Arka)	62P(Gerçek)/57M(Gerekli)

UYARI

Teknik özellikler tablosu kesin bir taahhüt olmayıp, ürün ve ürün özelliklerinde her zaman değişiklik yapma hakkımız saklı olduğu gibi, burada maddi hata sonucu yazılmış bulunan değerlerdeki farklılıkların bulunması halinde aracın resmî belgelerdeki değerlerinin geçerli olduğunu belirtmek isteriz. Lütfen aracın resmî belgelerine bakınız.

ÜRETİCİ

**BAJAJ***Distinctly Ahead*

İthalatçı Unvanı : Kuralkan Motorlu Araçlar Üretim Sanayi ve Dış Ticaret A.Ş.
İthalatçı Adresi : Eski İzmit Yolu üzeri Tepeören Mevkii 34940 Tuzla / İstanbul
Tel/ Fax : +90 216 581 21 21 Pbx / +90 216 304 05 55
Web : www.kanuni.com.tr

İmalatçı Unvanı : Bajaj Auto Limited
İmalatçı Adresi : Akurdi, Pune 411035 İndia
Tel : **0091 2027472851**

Kullanım ömrü 10 yıldır.



Kuralkan Biliřim Otomotiv San. ve Dıř Tic. A.ř.
Tepediren Mahallesi Eski Ankara Asfaltı
No:206 34940 Tuzla / İstanbul
Tel : 850 209 65 65 Pbx
Faks : 216 304 05 55
www.kuralkan.com.tr , www.kanuni.com.tr
kanuni@kuralkan.com.tr

Doküman No : AG KLV 144

Rev. No/Tarih : 00/13.02.2025